

Запросите персональное коммерческое предложение - наши менеджеры ответят в течение 1 часа

Тел: +7 499 681-75-28 | Email: sale@came-russia.ru | <https://came-russia.ru>

**Полные характеристики, описание и фото на
Комплект автоматики для секционных ворот до 3,25 м
VER13DMS GSM Connect CAME V13DMS3.25_GSM_KIT
(V13DMS3.25_GSM_KIT)**



УЗНАТЬ ЦЕНУ ИЛИ КУПИТЬ

Отправьте запрос на коммерческое предложение и получите индивидуальные цены и сроки поставки

Тел: +7 499 681-75-28 | Email: sale@came-russia.ru | <https://came-russia.ru>

Запросите персональное коммерческое предложение - наши менеджеры ответят в течение 1 часа

Тел: +7 499 681-75-28 | Email: sale@came-russia.ru | <https://came-russia.ru>

Оглавление

Описание V13DMS3.25_GSM_KIT

Характеристики товара

Фото V13DMS3.25_GSM_KIT

Отправьте запрос на коммерческое предложение и получите индивидуальные цены и сроки поставки

Тел: +7 499 681-75-28 | Email: sale@came-russia.ru | <https://came-russia.ru>

Запросите персональное коммерческое предложение - наши менеджеры ответят в течение 1 часа

Тел: +7 499 681-75-28 | Email: sale@came-russia.ru | <https://came-russia.ru>

Описание Комплект автоматики для секционных ворот до 3,25 м VER13DMS GSM Connect CAME V13DMS3.25_GSM_KIT

Комплект автоматики для секционных ворот CAME предназначен для автоматизации ворот высотой до 3,25 м. В состав входит привод VER13DMS с платой управления, дисплеем и энкодером, а также управление с использованием приложения. Решение рассчитано на удобное дистанционное управление и контроль работы автоматики в рамках возможностей системы CAME Connect, поддерживает подключение устройств управления и безопасности.

Благодаря встроенным алгоритмам автоматика обеспечивает корректные циклы работы и управляемые режимы перемещения полотна. Комплект подходит для объектов, где важны безопасность в процессе маневра, предсказуемость остановок и возможность расширения системы дополнительными устройствами. Максимальные значения по техническим параметрам комплекта включают допустимую площадь ворот и требуемую тяговую характеристику привода.

Функциональные возможности V13DMS3.25_GSM_KIT

- Управление подключенной автоматикой из любой точки мира через приложение CAME AUTOMATION или браузер.
- Запоминание до 250 разных кодов пользователей с возможностью выборочного удаления.
- Возможность подключения платы аварийного питания с аккумуляторами для работы при кратковременном отключении электропитания.
- Самодиагностика проводных устройств безопасности перед каждым маневром для большей безопасности.
- Electric Security Mode (ESM): дополнительная безопасность 24 В приводов; при упирании в препятствие ворота начинают движение в обратную сторону.
- Возможность подключения беспроводной системы безопасности RIO 2.0.
- Автоматическое определение крайних положений.
- Функция автоматического закрывания с регулировкой по времени.
- Частичное открывание с автоматическим закрыванием.
- Регулировка точек начала замедления при открывании и закрывании.
- Регулировка скорости и замедления.
- Подключение лампы дополнительного освещения.
- Цельная направляющая увеличивает срок эксплуатации ворот и упрощает монтаж.
- Направляющая с ремнем обеспечивает бесшумную работу автоматики.
- Широкий ассортимент дополнительных устройств управления и безопасности.

Отправьте запрос на коммерческое предложение и получите индивидуальные цены и сроки поставки

Тел: +7 499 681-75-28 | Email: sale@came-russia.ru | <https://came-russia.ru>

Запросите персональное коммерческое предложение - наши менеджеры ответят в течение 1 часа

Тел: +7 499 681-75-28 | Email: sale@came-russia.ru | <https://came-russia.ru>

Технические особенности

Комплект автоматики ориентирован на работу в типовых условиях эксплуатации. Для пользователя важны предельные параметры по воротам, режимам и электрическим значениям, а также температурные ограничения и уровень защиты корпуса.

- Максимальная площадь ворот: 21 м².
- Максимальная высота ворот: 3,25 м.
- Класс защиты (IP): 40.
- Напряжение электропитания (50 Гц): 230 В.
- Напряжение электропитания двигателя: 24 В.
- Максимальный потребляемый ток двигателя: 10 А.
- Мощность: 280 Вт.
- Интенсивность использования: 50 %.
- Циклов в час: 30.
- Тяговое усилие: 1300 Н.
- Диапазон рабочих температур: -20 ÷ +55 °С.
- Совместимость с CAME Connect: полная.

Отправьте запрос на коммерческое предложение и получите индивидуальные цены и сроки поставки

Тел: +7 499 681-75-28 | Email: sale@came-russia.ru | <https://came-russia.ru>

Запросите персональное коммерческое предложение - наши менеджеры ответят в течение 1 часа

Тел: +7 499 681-75-28 | Email: sale@came-russia.ru | <https://came-russia.ru>

Применение

Комплект используется для автоматизации секционных ворот на объектах, где требуется дистанционное управление через приложение и контроль работы автоматики. Возможность подключения устройств безопасности и расширения системы позволяет обеспечить корректную работу в циклах открывания и закрывания, включая режимы с замедлением и частичным открыванием.

Поддержка самодиагностики устройств безопасности и режим ESM помогает реализовать меры защиты в процессе маневра. Аварийное питание (при подключении соответствующей платы с аккумуляторами) дает возможность продолжать работу при кратковременных проблемах с электроснабжением.

Отправьте запрос на коммерческое предложение и получите индивидуальные цены и сроки поставки

Тел: +7 499 681-75-28 | Email: sale@came-russia.ru | <https://came-russia.ru>

Запросите персональное коммерческое предложение - наши менеджеры ответят в течение 1 часа

Тел: +7 499 681-75-28 | Email: sale@came-russia.ru | <https://came-russia.ru>

Характеристики Комплект автоматики для секционных ворот до 3,25 м VER13DMS GSM Connect CAME V13DMS3.25_GSM_KIT

Ограничение/логистическая кратность	Кратность упаковки: 1
Артикул	V13DMS3.25_GSM_KIT
Регулировка замедления	регулировка точек начала замедления при открывании и закрывании
Подключение доп. освещения	подключение лампы дополнительного освещения
Частичное открывание	есть, с автоматическим закрыванием
Регулировка скорости и замедления	есть
Функция автоматического закрывания	есть, с регулировкой по времени
Управление	из любой точки мира через приложение CAME AUTOMATION или браузер
Система безопасности	самодиагностика проводных устройств безопасности; ESM (24 В)
Подключение аварийного питания	возможность подключения платы аварийного питания с аккумуляторами
Класс защиты	IP40
Мощность	280 Вт
Максимальный потребляемый ток двигателя	10 А
Тяговое усилие	1300 Н
Тип товара	Комплект автоматики для секционных ворот

Отправьте запрос на коммерческое предложение и получите индивидуальные цены и сроки поставки

Тел: +7 499 681-75-28 | Email: sale@came-russia.ru | <https://came-russia.ru>

Запросите персональное коммерческое предложение - наши менеджеры ответят в течение 1 часа

Тел: +7 499 681-75-28 | Email: sale@came-russia.ru | <https://came-russia.ru>

Площадь ворот (макс.)	21 м ²
Высота ворот (макс.)	3,25 м
Напряжение электропитания	230 В, 50 Гц
Напряжение питания двигателя	24 В
Циклов/час	30
Интенсивность использования	50 %
Диапазон рабочих температур	-20 ÷ +55 °С
Подключение RIO 2.0	возможность подключения беспроводной системы безопасности RIO 2.0
Совместимость с CAME Connect	полная

Отправьте запрос на коммерческое предложение и получите индивидуальные цены и сроки поставки

Тел: +7 499 681-75-28 | Email: sale@came-russia.ru | <https://came-russia.ru>

Запросите персональное коммерческое предложение - наши менеджеры ответят в течение 1 часа

Тел: +7 499 681-75-28 | Email: sale@came-russia.ru | <https://came-russia.ru>

Фото Комплект автоматики для секционных ворот до 3,25 м VER13DMS GSM Connect CAME V13DMS3.25_GSM_KIT



Отправьте запрос на коммерческое предложение и получите индивидуальные цены и сроки поставки

Тел: +7 499 681-75-28 | Email: sale@came-russia.ru | <https://came-russia.ru>

Запросите персональное коммерческое предложение - наши менеджеры ответят в течение 1 часа

Тел: +7 499 681-75-28 | Email: sale@came-russia.ru | <https://came-russia.ru>



Отправьте запрос на коммерческое предложение и получите индивидуальные цены и сроки поставки

Тел: +7 499 681-75-28 | Email: sale@came-russia.ru | <https://came-russia.ru>

Запросите персональное коммерческое предложение - наши менеджеры ответят в течение 1 часа

Тел: +7 499 681-75-28 | Email: sale@came-russia.ru | <https://came-russia.ru>

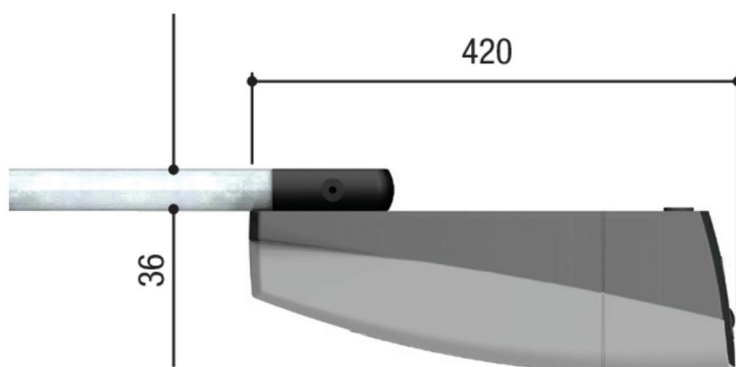
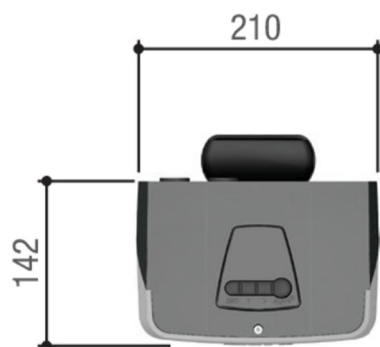

Отправьте запрос на коммерческое предложение и получите индивидуальные цены и сроки поставки

Тел: +7 499 681-75-28 | Email: sale@came-russia.ru | <https://came-russia.ru>

Запросите персональное коммерческое предложение - наши менеджеры ответят в течение 1 часа

Тел: +7 499 681-75-28 | Email: sale@came-russia.ru | <https://came-russia.ru>

Отправьте запрос на коммерческое предложение и получите индивидуальные цены и сроки поставки

Тел: +7 499 681-75-28 | Email: sale@came-russia.ru | <https://came-russia.ru>

Страница 11 из 11