

Запросите персональное коммерческое предложение - наши менеджеры ответят в течение 1 часа

Тел: +7 499 681-75-28 | Email: sale@came-russia.ru | <https://came-russia.ru>

**Полные характеристики, описание и фото на
Комплект автоматики для секционных ворот высотой до 2,25 м
на основе привода VER10DMS с управлением через
приложение CAME V10DMS2.25_GSM_KIT
(V10DMS2.25_GSM_KIT)**

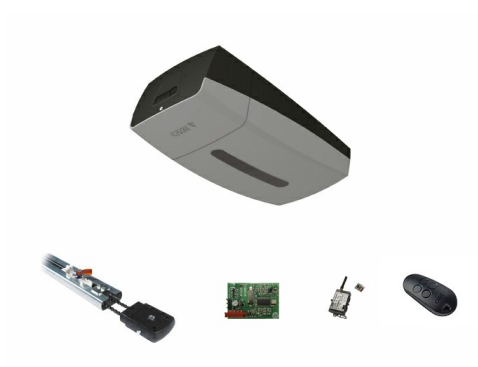

УЗНАТЬ ЦЕНУ ИЛИ КУПИТЬ

Отправьте запрос на коммерческое предложение и получите индивидуальные цены и сроки поставки

Тел: +7 499 681-75-28 | Email: sale@came-russia.ru | <https://came-russia.ru>

Запросите персональное коммерческое предложение - наши менеджеры ответят в течение 1 часа

Тел: +7 499 681-75-28 | Email: sale@came-russia.ru | <https://came-russia.ru>

Оглавление

Описание V10DMS2.25_GSM_KIT

Характеристики товара

Фото V10DMS2.25_GSM_KIT

Отправьте запрос на коммерческое предложение и получите индивидуальные цены и сроки поставки

Тел: +7 499 681-75-28 | Email: sale@came-russia.ru | <https://came-russia.ru>

Запросите персональное коммерческое предложение - наши менеджеры ответят в течение 1 часа

Тел: +7 499 681-75-28 | Email: sale@came-russia.ru | <https://came-russia.ru>

Описание Комплект автоматики для секционных ворот высотой до 2,25 м на основе привода VER10DMS с управлением через приложение CAME V10DMS2.25_GSM_KIT

Комплект автоматики CAME для секционных ворот предназначен для автоматизации привода и управления воротами в жилом секторе. Модель выполнена на основе привода VER10DMS и использует управление через приложение, а комплект включает встроенный блок управления и направляющий профиль, обеспечивая готовое решение для монтажа секционных ворот.

Данный комплект рассчитан на работу с воротами в определенных границах по площади и высоте. Система рассчитана на интенсивное использование и поддерживает функции позиционирования, самодиагностику устройств безопасности и настройку параметров движения. Для удобства эксплуатации предусмотрены сценарии открытия и закрывания, а управление доступно удаленно через приложение или браузер.

Функциональные возможности V10DMS2.25_GSM_KIT

- Автоматическое определение крайних положений.
- Функция автоматического закрывания с регулировкой по времени.
- Частичное открывание с автоматическим закрыванием.
- Регулировка точек начала замедления при открывании и закрывании.
- Самодиагностика устройств безопасности.
- Регулировка скорости и замедления.
- Возможность подключения беспроводной системы безопасности RIO 2.0.
- Подключение лампы дополнительного освещения.

Отправьте запрос на коммерческое предложение и получите индивидуальные цены и сроки поставки

Тел: +7 499 681-75-28 | Email: sale@came-russia.ru | <https://came-russia.ru>

Запросите персональное коммерческое предложение - наши менеджеры ответят в течение 1 часа

Тел: +7 499 681-75-28 | Email: sale@came-russia.ru | <https://came-russia.ru>

Технические особенности

- Максимальная площадь ворот: 18 м².
- Максимальная высота ворот: 2,25 м.
- Класс защиты (IP): 40.
- Электропитание: 230 В, 50 Гц.
- Напряжение электропитания двигателя: 24 В.
- Максимальный потребляемый ток двигателя: 10 А.
- Мощность: 180 Вт.
- Интенсивность использования: 50 %.
- Циклов в час: 30.
- Тяговое усилие: 1000 Н.
- Рабочий температурный диапазон: -20 ÷ +55 °С.
- Совместимость с CAME Connect: полная.

Отправьте запрос на коммерческое предложение и получите индивидуальные цены и сроки поставки

Тел: +7 499 681-75-28 | Email: sale@came-russia.ru | <https://came-russia.ru>

Запросите персональное коммерческое предложение - наши менеджеры ответят в течение 1 часа

Тел: +7 499 681-75-28 | Email: sale@came-russia.ru | <https://came-russia.ru>

Применение

Комплект предназначен для автоматизации секционных и подъемно-поворотных ворот в жилом секторе. Он может использоваться для решения задач ежедневного открывания и закрывания при соблюдении установленных пределов по площади и высоте ворот, а также с учетом требований к электропитанию и условиям эксплуатации.

Управление воротами доступно удаленно из любой точки мира через приложение CAME AUTOMATION или браузер. Перед каждым маневром выполняется самодиагностика проводных устройств безопасности, а также предусмотрена возможность расширения системы за счет подключения беспроводной безопасности RIO 2.0 и дополнительного освещения.

Отправьте запрос на коммерческое предложение и получите индивидуальные цены и сроки поставки

Тел: +7 499 681-75-28 | Email: sale@came-russia.ru | <https://came-russia.ru>

Запросите персональное коммерческое предложение - наши менеджеры ответят в течение 1 часа

Тел: +7 499 681-75-28 | Email: sale@came-russia.ru | <https://came-russia.ru>

Характеристики Комплект автоматики для секционных ворот высотой до 2,25 м на основе привода VER10DMS с управлением через приложение CAME V10DMS2.25_GSM_KIT

Макс. потребляемый ток двигателя (А)	10
Мощность (Вт)	180
Напряжение электропитания двигателя (В)	24
Частичное открывание	с автоматическим закрыванием
Регулировка скорости и замедления	есть
Автоматическое определение крайних положений	есть
Подключение лампы дополнительного освещения	есть
Автоматическое закрывание	с регулировкой по времени
Управление	через приложение
Подключение системы безопасности RIO 2.0	возможность подключения
Самодиагностика устройств безопасности	есть
Класс защиты (IP)	40
Макс. площадь ворот (м2)	18
Макс. высота ворот (м)	2.25

Отправьте запрос на коммерческое предложение и получите индивидуальные цены и сроки поставки

Тел: +7 499 681-75-28 | Email: sale@came-russia.ru | <https://came-russia.ru>

Запросите персональное коммерческое предложение - наши менеджеры ответят в течение 1 часа

Тел: +7 499 681-75-28 | Email: sale@came-russia.ru | <https://came-russia.ru>

Интенсивность использования (%)	50
Тяговое усилие (Н)	1000
Напряжение электропитания (В, 50 Гц)	230 В, 50 Гц
Диапазон рабочих температур (°С)	-20 ÷ +55
Циклов/час	30
Совместимость с CAME Connect	полная

Отправьте запрос на коммерческое предложение и получите индивидуальные цены и сроки поставки

Тел: +7 499 681-75-28 | Email: sale@came-russia.ru | <https://came-russia.ru>

Запросите персональное коммерческое предложение - наши менеджеры ответят в течение 1 часа

Тел: +7 499 681-75-28 | Email: sale@came-russia.ru | <https://came-russia.ru>

Фото Комплект автоматики для секционных ворот высотой до 2,25 м на основе привода VER10DMS с управлением через приложение CAME V10DMS2.25_GSM_KIT



Отправьте запрос на коммерческое предложение и получите индивидуальные цены и сроки поставки

Тел: +7 499 681-75-28 | Email: sale@came-russia.ru | <https://came-russia.ru>

Запросите персональное коммерческое предложение - наши менеджеры ответят в течение 1 часа

Тел: +7 499 681-75-28 | Email: sale@came-russia.ru | <https://came-russia.ru>



Отправьте запрос на коммерческое предложение и получите индивидуальные цены и сроки поставки

Тел: +7 499 681-75-28 | Email: sale@came-russia.ru | <https://came-russia.ru>

Запросите персональное коммерческое предложение - наши менеджеры ответят в течение 1 часа

Тел: +7 499 681-75-28 | Email: sale@came-russia.ru | <https://came-russia.ru>

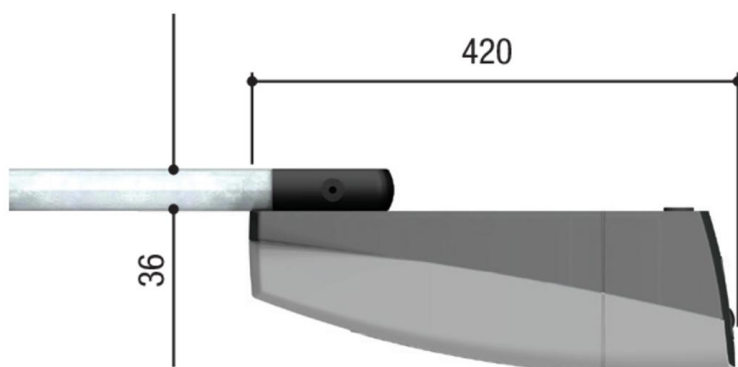
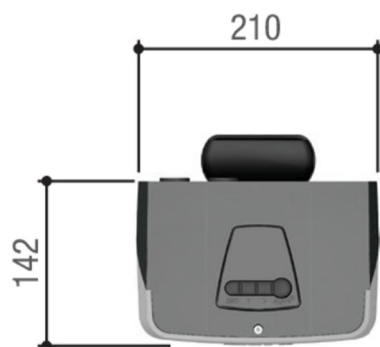

Отправьте запрос на коммерческое предложение и получите индивидуальные цены и сроки поставки

Тел: +7 499 681-75-28 | Email: sale@came-russia.ru | <https://came-russia.ru>

Запросите персональное коммерческое предложение - наши менеджеры ответят в течение 1 часа

Тел: +7 499 681-75-28 | Email: sale@came-russia.ru | <https://came-russia.ru>

Отправьте запрос на коммерческое предложение и получите индивидуальные цены и сроки поставки

Тел: +7 499 681-75-28 | Email: sale@came-russia.ru | <https://came-russia.ru>

Страница 11 из 11