

**Запросите персональное коммерческое предложение - наши менеджеры ответят в течение 1 часа**

Тел: +7 499 681-75-28 | Email: [sale@came-russia.ru](mailto:sale@came-russia.ru) | <https://came-russia.ru>

**Полные характеристики, описание и фото на  
Блокиратор дорожный RRB 900 SHALLOW Reinforced  
усиленная K8 поверхностного монтажа CAME RRB-50P90-2р-  
SHLW  
(RRB-50P90-2р-SHLW)**



**УЗНАТЬ ЦЕНУ ИЛИ КУПИТЬ**

Отправьте запрос на коммерческое предложение и получите индивидуальные цены и сроки поставки

Тел: +7 499 681-75-28 | Email: [sale@came-russia.ru](mailto:sale@came-russia.ru) | <https://came-russia.ru>

**Запросите персональное коммерческое предложение - наши менеджеры ответят в течение 1 часа**

Тел: +7 499 681-75-28 | Email: [sale@came-russia.ru](mailto:sale@came-russia.ru) | <https://came-russia.ru>

## Оглавление

---

Описание RRB-50P90-2p-SHLW

---

Характеристики товара

---

Фото RRB-50P90-2p-SHLW

---

Отправьте запрос на коммерческое предложение и получите индивидуальные цены и сроки поставки

Тел: +7 499 681-75-28 | Email: [sale@came-russia.ru](mailto:sale@came-russia.ru) | <https://came-russia.ru>

**Запросите персональное коммерческое предложение - наши менеджеры ответят в течение 1 часа**

Тел: +7 499 681-75-28 | Email: [sale@came-russia.ru](mailto:sale@came-russia.ru) | <https://came-russia.ru>

## **Описание Блокиратор дорожный RRB 900 SHALLOW Reinforced усиленная K8 поверхностного монтажа CAME RRB-50P90-2p-SHLW**

Блокиратор дорожный гидравлический серии RRB SHLW Reinforced усиленный K8 предназначен для поверхностного монтажа и обеспечения контролируемого въезда на охраняемые участки. Модель выполнена с двумя гидроцилиндрами и рассчитана на работу в составе инфраструктуры дорожной безопасности, где важны стабильные циклы, понятная эксплуатация и соответствие требованиям по безопасности.

Конструктивно блокиратор включает шкаф управления и рукав высокого давления длиной 10 метров. Для управления предусмотрена кнопочная станция (HPU-EBTN), а также ручной аварийный насос, который обеспечивает возможность аварийного привода. Платформа дополнена зуммером и телескопической фронтальной панелью, что делает работу системы заметной и удобной в сценариях эксплуатации.

Устройство разработано и изготовлено с учетом требований стандартов безопасности, указанных в документации производителя: IWA 14-1 (категории N2A, N2B, N3C), PAS68 (N2, N3) и ASTM F2656 M (C7), а также для режимов скорости и нагрузки, соответствующих заявленным параметрам для K-8.

### **Функциональные возможности RRB-50P90-2p-SHLW**

Модель RRB-50P90-2p-SHLW предназначена для подъема и опускания заграждающей части в составе гидравлической системы управления. Управление выполняется через штатные элементы системы, а предусмотренный ручной аварийный насос позволяет использовать блокиратор при нештатных ситуациях, когда требуется аварийное приведение в рабочее состояние.

- Гидравлический привод с двумя гидроцилиндрами для выполнения рабочих циклов подъема и опускания.
- Кнопочная станция (HPU-EBTN) для управления работой блокиратора.
- В комплекте предусмотрен ручной аварийный насос для аварийного режима.
- Шкаф управления и рукав высокого давления длиной 10 м, обеспечивающие подключение исполнительного устройства к блоку управления.
- Платформа с зуммером и телескопической фронтальной панелью для информирования и удобства эксплуатации.

**Отправьте запрос на коммерческое предложение и получите индивидуальные цены и сроки поставки**

Тел: +7 499 681-75-28 | Email: [sale@came-russia.ru](mailto:sale@came-russia.ru) | <https://came-russia.ru>

## Запросите персональное коммерческое предложение - наши менеджеры ответят в течение 1 часа

Тел: +7 499 681-75-28 | Email: [sale@came-russia.ru](mailto:sale@came-russia.ru) | <https://came-russia.ru>

### Технические особенности

- Время опускания: 3-5 с.
- Время подъема: 3-5 с (1 сек при установке HPU-НА-2P).
- Высота (мм): 390.
- Высота заграждающей части (мм): 900.
- Глубина (мм): 2000.
- Датчик уровня масла: при установке HPU-OLVLS.
- Диапазон рабочих температур: -5 °C / +55 °C (возможна расширенная версия при установке HPU-НТРО и HPU-НТРС: -30 °C / +70 °C).
- Длина кабеля и рукава высокого давления в комплекте: 10 м.
- Интенсивность использования: ИНТЕНСИВНОЕ.
- Класс защиты блока управления: IP55 (IP67 при установке HPU-IP67).
- Класс защиты исполнительного устройства: 68.
- Макс. мощность: 7500 Вт (при установке HPU-НА-2P).
- Потребляемая мощность: 5500 Вт.
- Нагрузка на ось: 50 т.
- Напряжение электропитания трехфазного тока (В, 50 Гц): 380.
- Рабочее давление: 70-150 бар.
- Толщина металла: 6+5 мм.
- Рычаг для ручного подъема: по умолчанию.
- Уровень безопасности: 2.
- Циклов/час: 350.
- Ширина (мм): 5455.
- Ширина заграждающей части (мм): 5000.
- Отделка заграждающей части: порошковая окраска (RAL9005 и RAL1003).
- Тип привода: гидравлический.
- Тип монтажа: встроенный.
- Совместимость с CAME Coppact: только управление.
- Сопротивление наезду автомобиля: 7500 кг / 65 км/ч.
- Сопротивление проникновению: 1110 кДж.
- Сертификат безопасности: K-12 (M40).

Отправьте запрос на коммерческое предложение и получите индивидуальные цены и сроки поставки

Тел: +7 499 681-75-28 | Email: [sale@came-russia.ru](mailto:sale@came-russia.ru) | <https://came-russia.ru>

## Запросите персональное коммерческое предложение - наши менеджеры ответят в течение 1 часа

Тел: +7 499 681-75-28 | Email: [sale@came-russia.ru](mailto:sale@came-russia.ru) | <https://came-russia.ru>

### Применение

---

Блокиратор дорожный серии RRB SHLW Reinforced усиленный K8 предназначен для организации контролируемого въезда и защиты территории, где требуется физическое ограничение движения транспорта. Устройство рассчитано на эксплуатацию в условиях интенсивной работы с заявленными параметрами циклов и защитными характеристиками, а конструкция с встроенным типом монтажа позволяет интегрировать систему в инфраструктуру площадки.

Рекомендуемый сценарий применения — установка на участках, для которых требуется соответствие стандартам по классу безопасности и предусмотренным значениям сопротивления наездной нагрузке.

- Охраняемые объекты, где требуется контроль доступа транспорта.
- Площадки, для которых важны режимы работы с высокой интенсивностью.
- Объекты, где требуется обеспечение заявленного уровня защиты при наездной нагрузке.
- Системы въезда, где используется интеграция с управлением CAME Connect (функциональность: только управление).

Отправьте запрос на коммерческое предложение и получите индивидуальные цены и сроки поставки

Тел: +7 499 681-75-28 | Email: [sale@came-russia.ru](mailto:sale@came-russia.ru) | <https://came-russia.ru>

**Запросите персональное коммерческое предложение - наши менеджеры ответят в течение 1 часа**

Тел: +7 499 681-75-28 | Email: [sale@came-russia.ru](mailto:sale@came-russia.ru) | <https://came-russia.ru>

## **Ограничения и условия использования**

---

- Расширение рабочих температур возможно при установке HPU-HTRO и HPU-HTRC (в стандартном исполнении указаны -5 °C / +55 °C).
- Повышение класса защиты блока управления до IP67 выполняется при установке HPU-IP67.
- Датчик уровня масла применяется при установке HPU-OLVLS.
- Указанные значения времени подъема и максимальной мощности зависят от установки HPU-NA-2P.

**Отправьте запрос на коммерческое предложение и получите индивидуальные цены и сроки поставки**

Тел: +7 499 681-75-28 | Email: [sale@came-russia.ru](mailto:sale@came-russia.ru) | <https://came-russia.ru>

**Запросите персональное коммерческое предложение - наши менеджеры ответят в течение 1 часа**

Тел: +7 499 681-75-28 | Email: [sale@came-russia.ru](mailto:sale@came-russia.ru) | <https://came-russia.ru>

## **Характеристики Блокиратор дорожный RRB 900 SHALLOW Reinforced усиленная К8 поверхностного монтажа CAME RRB-50P90-2p-SHLW**

<b>Время подъема</b>	3 - 5 с (1 сек при установке HPU-NA-2P)
<b>Нагрузка на ось</b>	50 т
<b>Время опускания</b>	3-5 с
<b>Рабочее давление</b>	70-150 бар
<b>Тип привода</b>	гидравлический
<b>Рабочие условия по безопасности</b>	уровень безопасности 2
<b>Сопротивление наезду автомобиля</b>	7500 кг / 65 км/ч
<b>Сертификат безопасности</b>	К-12 (M40)
<b>Класс защиты исполнительного устройства</b>	68
<b>Сопротивление проникновению</b>	1110 кДж
<b>Класс защиты блока управления</b>	IP55 (IP67 при установке HPU-IP67)
<b>Отделка заграждающей части</b>	порошковая окраска (RAL9005 и RAL1003)
<b>Длина кабеля и рукава высокого давления в комплекте</b>	10 м
<b>Тип монтажа</b>	встроенный
<b>Рычаг для ручного подъема</b>	по умолчанию

**Отправьте запрос на коммерческое предложение и получите индивидуальные цены и сроки поставки**

Тел: +7 499 681-75-28 | Email: [sale@came-russia.ru](mailto:sale@came-russia.ru) | <https://came-russia.ru>

## Запросите персональное коммерческое предложение - наши менеджеры ответят в течение 1 часа

Тел: +7 499 681-75-28 | Email: [sale@came-russia.ru](mailto:sale@came-russia.ru) | <https://came-russia.ru>

Макс. мощность	7500 Вт (при установке HPU-NA-2P)
Потребляемая мощность	5500 Вт
Тип оборудования	Блокиратор дорожный
Серия	RRB SHLW Reinforced усиленный K8
Назначение	контролируемый въезд и физическое ограничение движения транспорта
Толщина металла	6+5 мм
Высота	390 мм
Ширина заграждающей части	5000 мм
Глубина	2000 мм
Высота заграждающей части	900 мм
Ширина	5455 мм
Напряжение электропитания трехфазного тока	380 В, 50 Гц
Циклов/час	350
Интенсивность использования	ИНТЕНСИВНОЕ
Диапазон рабочих температур	-5 °С / +55 °С (-30 °С / +70 °С при установке HPU-HTRO и HPU-HTRC)
Датчик уровня масла	при установке HPU-OLVLS
Совместимость с CAME Connect	только управление

Отправьте запрос на коммерческое предложение и получите индивидуальные цены и сроки поставки

Тел: +7 499 681-75-28 | Email: [sale@came-russia.ru](mailto:sale@came-russia.ru) | <https://came-russia.ru>

**Запросите персональное коммерческое предложение - наши менеджеры ответят в течение 1 часа**

Тел: +7 499 681-75-28 | Email: [sale@came-russia.ru](mailto:sale@came-russia.ru) | <https://came-russia.ru>

**Фото Блокиратор дорожный RRB 900 SHALLOW Reinforced усиленная K8 поверхностного монтажа CAME RRB-50P90-2p-SHLW**

---



Отправьте запрос на коммерческое предложение и получите индивидуальные цены и сроки поставки

Тел: +7 499 681-75-28 | Email: [sale@came-russia.ru](mailto:sale@came-russia.ru) | <https://came-russia.ru>

**Запросите персональное коммерческое предложение - наши менеджеры ответят в течение 1 часа**

Тел: +7 499 681-75-28 | Email: [sale@came-russia.ru](mailto:sale@came-russia.ru) | <https://came-russia.ru>

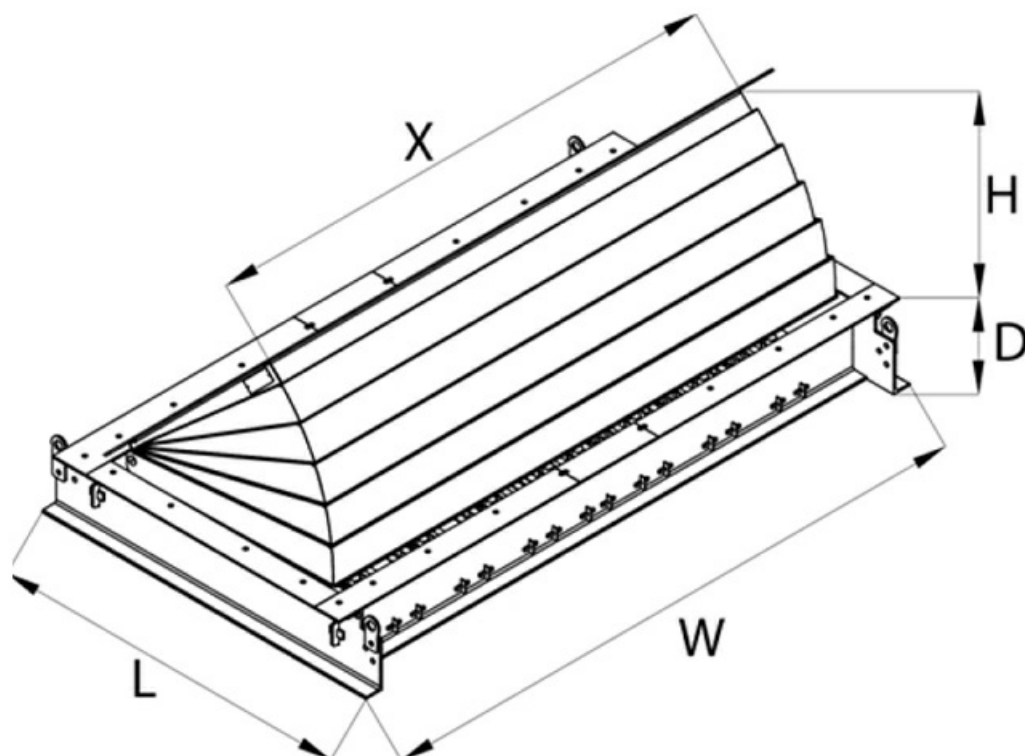

Отправьте запрос на коммерческое предложение и получите индивидуальные цены и сроки поставки

Тел: +7 499 681-75-28 | Email: [sale@came-russia.ru](mailto:sale@came-russia.ru) | <https://came-russia.ru>

**Запросите персональное коммерческое предложение - наши менеджеры ответят в течение 1 часа**

Тел: +7 499 681-75-28 | Email: [sale@came-russia.ru](mailto:sale@came-russia.ru) | <https://came-russia.ru>

Product Code	Blocker Unit Width (X)	Nr. of Pistons	Raising Height (H) 90 cm
			Dimensions (LxWxD)
RRB 10P__SRF	1000	1	2025 x 1455 x 390
RRB 15P__SRF	1500	1	2025 x 1955 x 390
RRB 20P__SRF	2000	1	2025 x 2455 x 390
RRB 25P__SRF	2500	1	2025 x 2955 x 390
RRB 30P__SRF	3000	1	2025 x 3455 x 390
RRB 35P__SRF	3500	1	2025 x 3955 x 390
RRB 35P__SRF	3500	2	2025 x 3955 x 390
RRB 40P__SRF	4000	2	2025 x 4445 x 390
RRB 45P__SRF	4500	2	2025 x 4955 x 390
RRB 50P__SRF	5000	2	2025 x 5455 x 390
RRB 55P__SRF	5500	2	2025 x 5955 x 390
RRB 60P__SRF	6000	2	2025 x 6455 x 390
RRB 65P__SRF	6500	2	2025 x 6955 x 390

Отправьте запрос на коммерческое предложение и получите индивидуальные цены и сроки поставки

Тел: +7 499 681-75-28 | Email: [sale@came-russia.ru](mailto:sale@came-russia.ru) | <https://came-russia.ru>