

Запросите персональное коммерческое предложение - наши менеджеры ответят в течение 1 часа

Тел: +7 499 681-75-28 | Email: sale@came-russia.ru | <https://came-russia.ru>

**Полные характеристики, описание и фото на
Блокиратор дорожный RRB 900 SHALLOW Reinforced
усиленный K8 поверхностного монтажа CAME RRB-40P90-2p-
SHLW
(RRB-40P90-2p-SHLW)**



УЗНАТЬ ЦЕНУ ИЛИ КУПИТЬ

Отправьте запрос на коммерческое предложение и получите индивидуальные цены и сроки поставки

Тел: +7 499 681-75-28 | Email: sale@came-russia.ru | <https://came-russia.ru>

Запросите персональное коммерческое предложение - наши менеджеры ответят в течение 1 часа

Тел: +7 499 681-75-28 | Email: sale@came-russia.ru | <https://came-russia.ru>

Оглавление

Описание RRB-40P90-2p-SHLW

Характеристики товара

Фото RRB-40P90-2p-SHLW

Отправьте запрос на коммерческое предложение и получите индивидуальные цены и сроки поставки

Тел: +7 499 681-75-28 | Email: sale@came-russia.ru | <https://came-russia.ru>

Запросите персональное коммерческое предложение - наши менеджеры ответят в течение 1 часа

Тел: +7 499 681-75-28 | Email: sale@came-russia.ru | <https://came-russia.ru>

Описание Блокиратор дорожный RRB 900 SHALLOW Reinforced усиленный K8 поверхностного монтажа CAME RRB-40P90-2p-SHLW

Гидравлический дорожный блокиратор CAME серии RRB SHLW Reinforced усиленный K8 предназначен для надежного ограничения движения в местах, где требуется защита территории от проезда транспорта. Модель рассчитана на поверхностный монтаж и управляется с использованием входящего в комплект шкафа управления и элементов пуска. Конструктив выполнен в виде платформы с исполнительным механизмом, рассчитанным на регулярные циклы подъема и опускания заграждающей части, а также оборудован решениями для удобного управления и эксплуатации.

Изделие поставляется с комплектом, который обеспечивает работу системы управления и приведения блокиратора в рабочее состояние: шкаф управления с рукавом высокого давления длиной 10 м, ручной аварийный насос и кнопочная станция (HPU-EBTN). На платформе предусмотрены зуммер и телескопическая фронтальная панель, что упрощает визуальный и звуковой контроль работы в процессе эксплуатации. Отдельные требования по безопасности и эффективности подтверждаются используемыми стандартами, указанными в техническом описании модели.

Функциональные возможности RRB-40P90-2p-SHLW

- Гидравлический привод обеспечивает подъем и опускание заграждающей части в заданных интервалах.
- В комплекте предусмотрен шкаф управления, соединенный с исполнительным устройством рукавом высокого давления длиной 10 м.
- Звуковая индикация через зуммер помогает сопровождать рабочие циклы и предупреждать персонал о движении заграждающей части.
- Ручной аварийный насос позволяет задействовать аварийное управление при необходимости.
- Кнопочная станция (HPU-EBTN) используется для выполнения команд оператора.
- Платформа оснащена телескопической фронтальной панелью для удобного обслуживания и эксплуатации.
- Предусмотрена работа в интенсивном режиме, что поддерживает частую эксплуатацию в условиях проходимости.

Отправьте запрос на коммерческое предложение и получите индивидуальные цены и сроки поставки

Тел: +7 499 681-75-28 | Email: sale@came-russia.ru | <https://came-russia.ru>

Запросите персональное коммерческое предложение - наши менеджеры ответят в течение 1 часа

Тел: +7 499 681-75-28 | Email: sale@came-russia.ru | <https://came-russia.ru>

Технические особенности

- Время опускания (с): 3-5.
- Время подъема (с): 3-5 (1 сек при установке HPU-NA-2P).
- Габариты исполнительной части: высота (мм) 390, высота заграждающей части (мм) 900.
- Глубина (мм): 2000.
- Толщина металла (мм): 6+5.
- Ширина (мм): 4455.
- Ширина заграждающей части (мм): 4000.
- Тип привода: гидравлический.
- Тип монтажа: встроенный.
- Питание: напряжение электропитания трехфазного тока (В, 50 Гц) 380.
- Потребляемая мощность (Вт): 4000.
- Макс. мощность (Вт): 5500 (при установке HPU-NA-2P).
- Рабочее давление (бар): 70-150.
- Нагрузка на ось (т): 50.
- Сопротивление наезду автомобиля: 7500 кг / 65 км/ч.
- Сопротивление проникновению (кДж): 1110.
- Интенсивность использования: ИНТЕНСИВНОЕ.
- Циклов/час: 350.
- Класс защиты блока управления: IP55 (IP67 при установке HPU-IP67).
- Класс защиты исполнительного устройства: IP68.
- Диапазон рабочих температур (°C): -5 °C / +55 °C (возможны -30 °C / +70 °C при установке HPU-HTRO и HPU-HTRC).
- Диапазон и совместимые решения: датчик уровня масла при установке HPU-OLVLS.
- Длина кабеля и рукава высокого давления в комплекте (м): 10.
- Рычаг для ручного подъема: по умолчанию.
- Сертификат безопасности: K-12 (M40).
- Отделка заграждающей части: порошковая окраска (RAL9005 и RAL1003).
- Уровень безопасности: 2.
- Указана совместимость с CAME Connect: только управление.
- Декларируемые стандарты и требования для конструкции: IWA 14-1: N2A, N2B, N3C / 7200 / 64 km/h (40 mph), PAS68: N2, N3 / 7500 / 64 km/h (40 mph) и ASTM F2656 M, C7 (K-8) / 6800, 7200 / 64 km/h (40 mph).

Отправьте запрос на коммерческое предложение и получите индивидуальные цены и сроки поставки

Тел: +7 499 681-75-28 | Email: sale@came-russia.ru | <https://came-russia.ru>

Запросите персональное коммерческое предложение - наши менеджеры ответят в течение 1 часа

Тел: +7 499 681-75-28 | Email: sale@came-russia.ru | <https://came-russia.ru>

Применение

Дорожный блокиратор CAME предназначен для организации защищенного проезда на территории объектов, где требуется ограничение движения транспортных средств. Его устанавливают в местах с необходимостью обеспечения физической преграды и последующей управляемой эксплуатации: для контроля доступа к территории, защиты въездных групп, а также для защиты периметра.

- Используется как часть системы контроля доступа на объекте.
- Применяется для организации управляемого ограничения въезда с учетом требований безопасности.
- Рассчитан на интенсивный режим эксплуатации при регулярных циклах работы.

Ограничения и условия использования

- Работа в составе системы управления возможна при использовании входящих компонентов и соответствующих установочных решений.
- Для расширения температурного диапазона предусмотрены варианты с установкой соответствующих систем (HPU-HTRO и HPU-HTRC).
- Для изменения степени защиты предусмотрены варианты с установкой комплекта герметизации IP67 (HPU-IP67).

Отправьте запрос на коммерческое предложение и получите индивидуальные цены и сроки поставки

Тел: +7 499 681-75-28 | Email: sale@came-russia.ru | <https://came-russia.ru>

Запросите персональное коммерческое предложение - наши менеджеры ответят в течение 1 часа

Тел: +7 499 681-75-28 | Email: sale@came-russia.ru | <https://came-russia.ru>

Характеристики Блокиратор дорожный RRB 900 SHALLOW Reinforced усиленный K8 поверхностного монтажа CAME RRB-40P90-2p-SHLW

Рабочее давление (бар)	70-150
Нагрузка на ось (т)	50
Время опускания (с)	3-5
Тип привода	гидравлический
Время подъема (с)	3 - 5 (1 сек при установке HPU-HA-2P)
Модель (исполнение)	RRB 900 SHALLOW Reinforced усиленный K8 поверхностного монтажа
Длина кабеля и рукава высокого давления в комплекте (м)	10
Отделка заграждающей части	порошковая окраска (RAL9005 и RAL1003)
Сопротивление проникновению (кДж)	1110
Класс безопасности	K-12 (M40)
Уровень безопасности	2
Сопротивление наезду автомобиля	7500 кг \ 65 км/ч
Класс защиты исполнительного устройства	68
Класс защиты блока управления	IP55 (IP67 при установке HPU-IP67)
Рычаг для ручного подъема	по умолчанию

Отправьте запрос на коммерческое предложение и получите индивидуальные цены и сроки поставки

Тел: +7 499 681-75-28 | Email: sale@came-russia.ru | <https://came-russia.ru>

Запросите персональное коммерческое предложение - наши менеджеры ответят в течение 1 часа

Тел: +7 499 681-75-28 | Email: sale@came-russia.ru | <https://came-russia.ru>

Макс. мощность (Вт)	5500 (при установке HPU-NA-2P)
Потребляемая мощность (Вт)	4000
Артикул	RRB-40P90-2p-SHLW
Тип монтажа	встроенный
Серия	RRB SHLW
Ширина (мм)	4455
Ширина заграждающей части (мм)	4000
Высота заграждающей части (мм)	900
Высота (мм)	390
Глубина (мм)	2000
Толщина металла (мм)	6+5
Напряжение электропитания (В, 50 Гц)	380
Диапазон рабочих температур (°C)	-5 °C / +55 °C (-30 °C / +70 °C при установке HPU-HTRO и HPU-HTRC)
Циклов/час	350
Интенсивность использования	ИНТЕНСИВНОЕ
Совместимость с CAME Connect	только управление
Датчик уровня масла	при установке HPU-OLVLS

Отправьте запрос на коммерческое предложение и получите индивидуальные цены и сроки поставки

Тел: +7 499 681-75-28 | Email: sale@came-russia.ru | <https://came-russia.ru>

Запросите персональное коммерческое предложение - наши менеджеры ответят в течение 1 часа

Тел: +7 499 681-75-28 | Email: sale@came-russia.ru | <https://came-russia.ru>

Фото Блокиратор дорожный RRB 900 SHALLOW Reinforced усиленный K8 поверхностного монтажа CAME RRB-40P90-2p-SHLW



Отправьте запрос на коммерческое предложение и получите индивидуальные цены и сроки поставки

Тел: +7 499 681-75-28 | Email: sale@came-russia.ru | <https://came-russia.ru>

Запросите персональное коммерческое предложение - наши менеджеры ответят в течение 1 часа

Тел: +7 499 681-75-28 | Email: sale@came-russia.ru | <https://came-russia.ru>

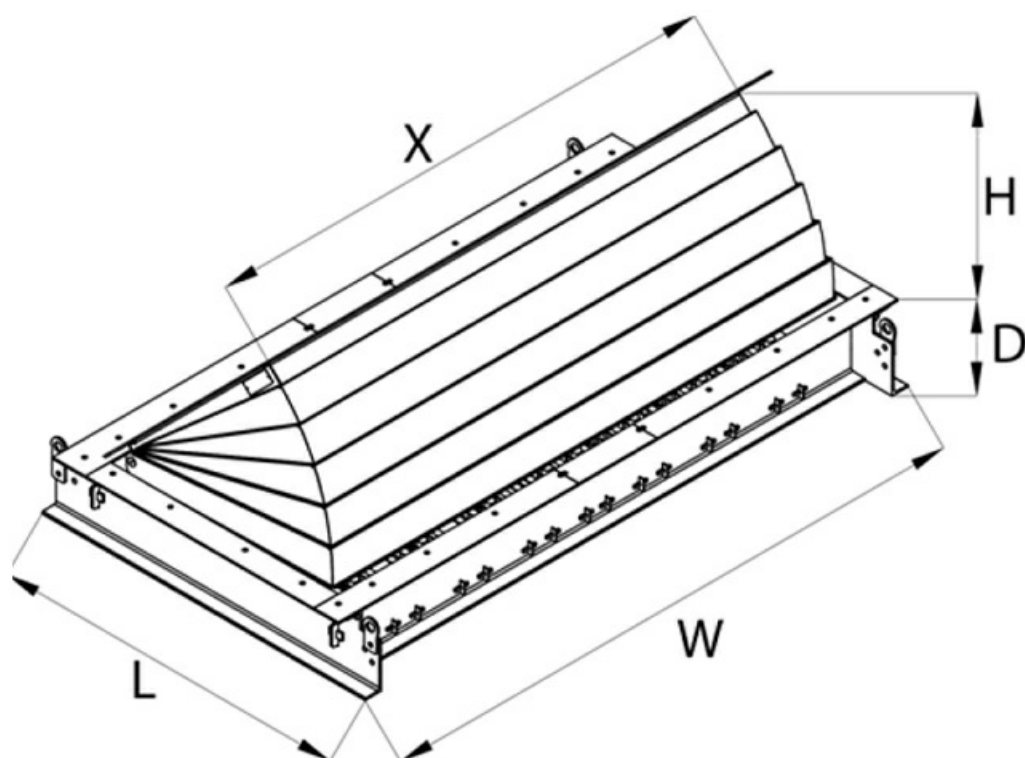

Отправьте запрос на коммерческое предложение и получите индивидуальные цены и сроки поставки

Тел: +7 499 681-75-28 | Email: sale@came-russia.ru | <https://came-russia.ru>

Запросите персональное коммерческое предложение - наши менеджеры ответят в течение 1 часа

Тел: +7 499 681-75-28 | Email: sale@came-russia.ru | <https://came-russia.ru>

Product Code	Blocker Unit Width (X)	Nr. of Pistons	Raising Height (H) 90 cm
			Dimensions (LxWxD)
RRB 10P__SRF	1000	1	2025 x 1455 x 390
RRB 15P__SRF	1500	1	2025 x 1955 x 390
RRB 20P__SRF	2000	1	2025 x 2455 x 390
RRB 25P__SRF	2500	1	2025 x 2955 x 390
RRB 30P__SRF	3000	1	2025 x 3455 x 390
RRB 35P__SRF	3500	1	2025 x 3955 x 390
RRB 35P__SRF	3500	2	2025 x 3955 x 390
RRB 40P__SRF	4000	2	2025 x 4445 x 390
RRB 45P__SRF	4500	2	2025 x 4955 x 390
RRB 50P__SRF	5000	2	2025 x 5455 x 390
RRB 55P__SRF	5500	2	2025 x 5955 x 390
RRB 60P__SRF	6000	2	2025 x 6455 x 390
RRB 65P__SRF	6500	2	2025 x 6955 x 390

Отправьте запрос на коммерческое предложение и получите индивидуальные цены и сроки поставки

Тел: +7 499 681-75-28 | Email: sale@came-russia.ru | <https://came-russia.ru>