

Запросите персональное коммерческое предложение - наши менеджеры ответят в течение 1 часа

Тел: +7 499 681-75-28 | Email: sale@came-russia.ru | <https://came-russia.ru>

**Полные характеристики, описание и фото на
Блокиратор дорожный RRB 900 SHALLOW серии RRB для
поверхностного монтажа CAME RRB-15P90-SHLW
(RRB-15P90-SHLW)**



УЗНАТЬ ЦЕНУ ИЛИ КУПИТЬ

Отправьте запрос на коммерческое предложение и получите индивидуальные цены и сроки поставки

Тел: +7 499 681-75-28 | Email: sale@came-russia.ru | <https://came-russia.ru>

Запросите персональное коммерческое предложение - наши менеджеры ответят в течение 1 часа

Тел: +7 499 681-75-28 | Email: sale@came-russia.ru | <https://came-russia.ru>

Оглавление

Описание RRB-15P90-SHLW

Характеристики товара

Фото RRB-15P90-SHLW

Отправьте запрос на коммерческое предложение и получите индивидуальные цены и сроки поставки

Тел: +7 499 681-75-28 | Email: sale@came-russia.ru | <https://came-russia.ru>

Запросите персональное коммерческое предложение - наши менеджеры ответят в течение 1 часа

Тел: +7 499 681-75-28 | Email: sale@came-russia.ru | <https://came-russia.ru>

Описание Блокиратор дорожный RRB 900 SHALLOW серии RRB для поверхностного монтажа CAME RRB-15P90-SHLW

Блокиратор дорожный гидравлический серии RRB Reinforced усиленный K8, модель RRB SHLW, предназначен для организации контролируемых проездов на объектах с повышенными требованиями к безопасности. Исполнение разработано для поверхностного монтажа и рассчитано на работу в условиях эксплуатации, характерных для городской инфраструктуры и промышленных площадок. Конструктивно решение поддерживает применение в составе современных систем управления доступом и обеспечивает управляемое опускание и подъем заграждающей части.

Модель поставляется в комплекте с шкафом управления, рукавом высокого давления длиной 10 метров, ручным аварийным насосом и кнопочной станцией (HPU-EBTN). Платформа оснащена зуммером и телескопической фронтальной панелью, что упрощает эксплуатацию и информирование персонала при работе системы.

Производитель указывает соответствие комплексу требований и стандартов по безопасности и параметрам воздействия, включая IWA 14-1 и PAS 68.

Габаритные параметры, включая высоту заграждающей части 900 мм и длину заграждающей части 1500 мм, позволяют использовать оборудование как средство механического ограничения проезда. Дополнительно предусмотрены параметры защиты, рабочие температурные диапазоны и класс защиты элементов системы, что важно при установке на открытых территориях.

Функциональные возможности RRB-15P90-SHLW

Управление блокиратором осуществляется через шкаф управления и подключаемые устройства. В составе системы реализованы сценарии автоматического опускания и подъема заграждающей части, а также предусмотрены режимы работы в составе инфраструктуры с совместимостью с платформой CAME Connect.

- Гидравлический привод с контролируемыми циклами опускания и подъема.
- Ручной аварийный насос для восстановления работоспособности в нестандартных ситуациях.
- Кнопочная станция (HPU-EBTN) для управления с места установки.
- Зуммер для звуковой сигнализации во время работы.
- Телескопическая фронтальная панель для удобства доступа к элементам управления.
- Совместимость с CAME Connect: только управление.
- Сигнализация и эксплуатационные функции, ориентированные на работу в режимах интенсивного использования.

Отправьте запрос на коммерческое предложение и получите индивидуальные цены и сроки поставки

Тел: +7 499 681-75-28 | Email: sale@came-russia.ru | <https://came-russia.ru>

Запросите персональное коммерческое предложение - наши менеджеры ответят в течение 1 часа

Тел: +7 499 681-75-28 | Email: sale@came-russia.ru | <https://came-russia.ru>

Технические особенности

Технические параметры оборудования формируют его рабочие возможности и определяют поведение системы в различных режимах эксплуатации. Производитель приводит значения времени движения, габариты, параметры защиты, а также электрические и эксплуатационные характеристики, важные для проектирования и подбора инфраструктуры.

- Время опускания: 3-5 с.
- Время подъема: 3-5 с (указано 1 сек при установке HPU-NA-1P).
- Высота: 390 мм.
- Высота заграждающей части: 900 мм.
- Глубина: 2000 мм.
- Датчик уровня масла: при установке HPU-OLVLS.
- Диапазон рабочих температур: -5°C / +55°C (указано -30°C / +70°C при установке HPU-HTRO и HPU-HTRC).
- Длина кабеля и рукава высокого давления в комплекте: 10 м.
- Интенсивность использования: ИНТЕНСИВНОЕ.
- Класс защиты блока управления: IP55 (IP67 при установке HPU-IP67).
- Класс защиты исполнительного устройства: 68.
- Макс. мощность: 2200 Вт (при установке HPU-NA-1P).
- Потребляемая мощность: 1500 Вт.
- Нагрузка на ось: 50 т.
- Напряжение электропитания трехфазного тока (50 Гц): 380 В.
- Рабочее давление: 70-150 бар.
- Рычаг для ручного подъема: по умолчанию.
- Отделка заграждающей части: порошковая окраска (RAL9005 и RAL1003).
- Толщина металла: 6+5 мм.
- Уровень безопасности: 2.
- Циклов/час: 350.
- Ширина: 1955 мм.
- Ширина заграждающей части: 1500 мм.
- Тип привода: гидравлический.
- Тип монтажа: встроенный.
- Сертификат безопасности: K-12 (M40).
- Сопротивление наезду автомобиля: 7500 кг / 65 км/ч.
- Сопротивление проникновению: 1110 кДж.

Отправьте запрос на коммерческое предложение и получите индивидуальные цены и сроки поставки

Тел: +7 499 681-75-28 | Email: sale@came-russia.ru | <https://came-russia.ru>

Запросите персональное коммерческое предложение - наши менеджеры ответят в течение 1 часа

Тел: +7 499 681-75-28 | Email: sale@came-russia.ru | <https://came-russia.ru>

Применение

Блокиратор дорожный серии RRB предназначен для установки на контролируемых территориях, где требуется гарантированное механическое ограничение проезда. Оборудование подходит для объектов, в которых важны параметры противодействия транспортным воздействиям и соответствие требованиям безопасности на уровне систем барьерного типа. Установка выполняется в инфраструктуре с возможностью подключения элементов управления и питания, с учетом климатических условий эксплуатации и требований к классу защиты.

- Ограждение проездов на объектах с контролем доступа.
- Зонирование территории с выделением участков для санкционированного движения транспорта.
- Применение на открытых площадках с рассчитанными диапазонами температур и классами защиты.
- Эксплуатация в режимах интенсивного использования.

Для корректной работы и достижения заявленных характеристик учитываются подключаемые элементы, в том числе варианты исполнения с дополнительными системами (например, решения для датчика уровня масла, вариантов по усилению защиты и расширения температурного диапазона).

Отправьте запрос на коммерческое предложение и получите индивидуальные цены и сроки поставки

Тел: +7 499 681-75-28 | Email: sale@came-russia.ru | <https://came-russia.ru>

Запросите персональное коммерческое предложение - наши менеджеры ответят в течение 1 часа

Тел: +7 499 681-75-28 | Email: sale@came-russia.ru | <https://came-russia.ru>

Характеристики Блокиратор дорожный RRB 900 SHALLOW серии RRB для поверхностного монтажа CAME RRB-15P90-SHLW

Потребляемая мощность	1500 Вт
Макс. мощность	2200 Вт (при установке HPU-NA-1P)
Рычаг для ручного подъёма	По умолчанию
Нагрузка на ось	50 т
Время опускания	3-5 с
Рабочее давление	70-150 бар
Время подъема	3-5 с (1 сек при установке HPU-NA-1P)
Тип привода	Гидравлический
Привод	Гидравлический
Сопротивление проникновению	1110 кДж
Класс защиты блока управления	IP55 (IP67 при установке HPU-IP67)
Класс защиты исполнительного устройства	68
Сопротивление наезду автомобиля	7500 кг / 65 км/ч
Уровень безопасности	2
Класс безопасности (сертификат)	K-12 (M40)
Тип монтажа	Встроенный (поверхностный монтаж по описанию серии)

Отправьте запрос на коммерческое предложение и получите индивидуальные цены и сроки поставки

Тел: +7 499 681-75-28 | Email: sale@came-russia.ru | <https://came-russia.ru>

Запросите персональное коммерческое предложение - наши менеджеры ответят в течение 1 часа

Тел: +7 499 681-75-28 | Email: sale@came-russia.ru | <https://came-russia.ru>

Длина кабеля и рукава высокого давления в комплекте	10 м
Отделка заграждающей части	Порошковая окраска (RAL9005 и RAL1003)
Кратность упаковки	1
Единица измерения	шт
Артикул	RRB-15P90-SHLW
Тип товара	Блокиратор дорожный гидравлический серии RRB
Серия	RRB SHLW
Толщина металла	6+5 мм
Высота заграждающей части	900 мм
Ширина заграждающей части	1500 мм
Глубина	2000 мм
Ширина	1955 мм
Высота	390 мм
Напряжение электропитания	380 В, 50 Гц (трехфазное питание)
Комплект поставки	Шкаф управления с рукавом высокого давления 10 м, ручной аварийный насос, кнопочная станция (HPU-EBTN)
Диапазон рабочих температур	-5°C / +55°C (-30°C / +70°C при установке HPU-HTRO и HPU-HTRC)
Циклов/час	350
Интенсивность использования	ИНТЕНСИВНОЕ

Отправьте запрос на коммерческое предложение и получите индивидуальные цены и сроки поставки

Тел: +7 499 681-75-28 | Email: sale@came-russia.ru | <https://came-russia.ru>

Запросите персональное коммерческое предложение - наши менеджеры ответят в течение 1 часа

Тел: +7 499 681-75-28 | Email: sale@came-russia.ru | <https://came-russia.ru>

Совместимость с CAME Connect

Только управление

Датчик уровня масла

При установке HPU-OLVLS

Совместимость по управлению

Совместимость с CAME Connect: только управление

Отправьте запрос на коммерческое предложение и получите индивидуальные цены и сроки поставки

Тел: +7 499 681-75-28 | Email: sale@came-russia.ru | <https://came-russia.ru>

Запросите персональное коммерческое предложение - наши менеджеры ответят в течение 1 часа

Тел: +7 499 681-75-28 | Email: sale@came-russia.ru | <https://came-russia.ru>

Фото Блокиратор дорожный RRB 900 SHALLOW серии RRB для поверхностного монтажа CAME RRB-15P90-SHLW



Отправьте запрос на коммерческое предложение и получите индивидуальные цены и сроки поставки

Тел: +7 499 681-75-28 | Email: sale@came-russia.ru | <https://came-russia.ru>

Запросите персональное коммерческое предложение - наши менеджеры ответят в течение 1 часа

Тел: +7 499 681-75-28 | Email: sale@came-russia.ru | <https://came-russia.ru>

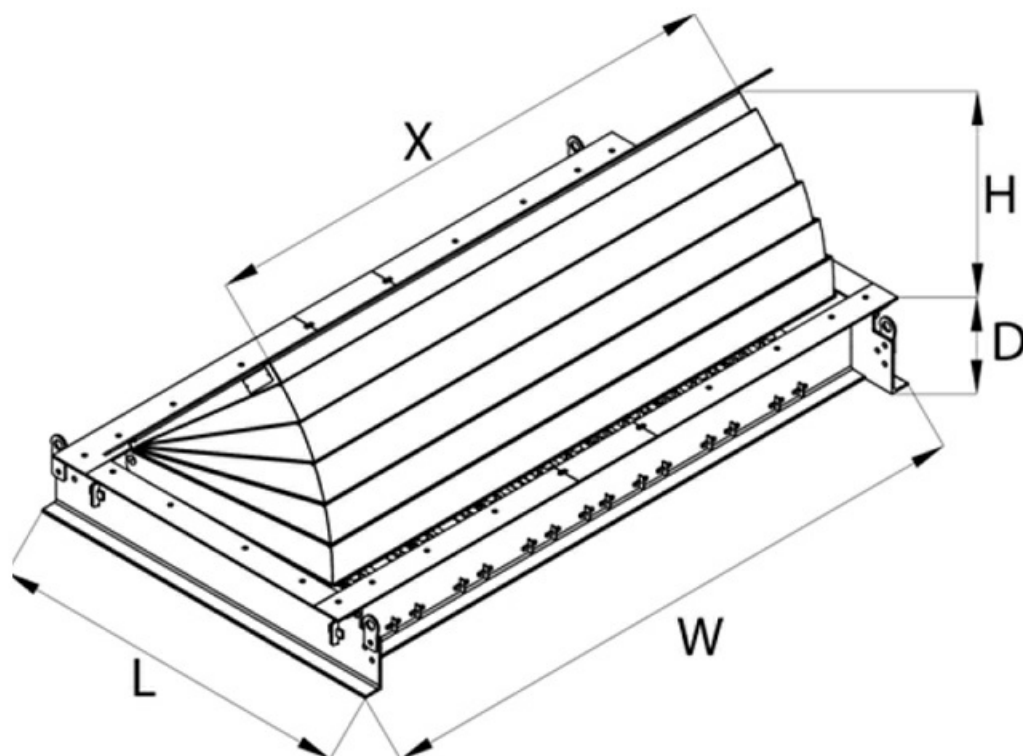

Отправьте запрос на коммерческое предложение и получите индивидуальные цены и сроки поставки

Тел: +7 499 681-75-28 | Email: sale@came-russia.ru | <https://came-russia.ru>

Запросите персональное коммерческое предложение - наши менеджеры ответят в течение 1 часа

Тел: +7 499 681-75-28 | Email: sale@came-russia.ru | <https://came-russia.ru>

Product Code	Blocker Unit Width (X)	Nr. of Pistons	Raising Height (H) 90 cm
			Dimensions (LxWxD)
RRB 10P__SRF	1000	1	2025 x 1455 x 390
RRB 15P__SRF	1500	1	2025 x 1955 x 390
RRB 20P__SRF	2000	1	2025 x 2455 x 390
RRB 25P__SRF	2500	1	2025 x 2955 x 390
RRB 30P__SRF	3000	1	2025 x 3455 x 390
RRB 35P__SRF	3500	1	2025 x 3955 x 390
RRB 35P__SRF	3500	2	2025 x 3955 x 390
RRB 40P__SRF	4000	2	2025 x 4445 x 390
RRB 45P__SRF	4500	2	2025 x 4955 x 390
RRB 50P__SRF	5000	2	2025 x 5455 x 390
RRB 55P__SRF	5500	2	2025 x 5955 x 390
RRB 60P__SRF	6000	2	2025 x 6455 x 390
RRB 65P__SRF	6500	2	2025 x 6955 x 390

Отправьте запрос на коммерческое предложение и получите индивидуальные цены и сроки поставки

Тел: +7 499 681-75-28 | Email: sale@came-russia.ru | <https://came-russia.ru>