

Запросите персональное коммерческое предложение - наши менеджеры ответят в течение 1 часа

Тел: +7 499 681-75-28 | Email: sale@came-russia.ru | <https://came-russia.ru>

**Полные характеристики, описание и фото на
Блокиратор дорожный 900 SHALLOW серии HRB для
поверхностного монтажа с двумя гидроцилиндрами HRB-
60P90-2p-SHLW-110000000000
(HRB-60P90-2p-SHLW-110000000000)**



УЗНАТЬ ЦЕНУ ИЛИ КУПИТЬ

Отправьте запрос на коммерческое предложение и получите индивидуальные цены и сроки поставки

Тел: +7 499 681-75-28 | Email: sale@came-russia.ru | <https://came-russia.ru>

Запросите персональное коммерческое предложение - наши менеджеры ответят в течение 1 часа

Тел: +7 499 681-75-28 | Email: sale@came-russia.ru | <https://came-russia.ru>

Оглавление

Описание HRB-60P90-2p-SHLW-110000000000

Характеристики товара

Фото HRB-60P90-2p-SHLW-110000000000

Отправьте запрос на коммерческое предложение и получите индивидуальные цены и сроки поставки

Тел: +7 499 681-75-28 | Email: sale@came-russia.ru | <https://came-russia.ru>

Запросите персональное коммерческое предложение - наши менеджеры ответят в течение 1 часа

Тел: +7 499 681-75-28 | Email: sale@came-russia.ru | <https://came-russia.ru>

Описание Блокиратор дорожный 900 SHALLOW серии HRB для поверхностного монтажа с двумя гидроцилиндрами HRB-60P90-2p-SHLW-110000000000

Блокиратор дорожный гидравлический серии HRB SHLW Anti-terror Heavy Duty K12 предназначен для организации защищённого проезда на объектах, где требуется повышенный уровень противодействия несанкционированному въезду. Модель выполнена для поверхностного монтажа и рассчитана на работу с двухгидроцилиндровым исполнением в составе комплекта.

Конструктивно блокиратор рассчитан на интенсивное использование и обеспечивает управляемое опускание и подъём запирающего элемента. Платформа поставляется с комплектом оборудования, включая шкаф управления с рукавом высокого давления, датчик уровня масла и ручной аварийный насос. Для эксплуатации в климатических условиях предусмотрены системы обогрева, поддерживающие работоспособность масла и оборудования управления.

Для удобства контроля предусмотрены элементы индикации и панель с телескопической фронтальной частью, а также зуммер. Сертификация подтверждает соответствие требованиям по параметрам блокирования в части скорости движения и уровня удержания.

Функциональные возможности HRB-60P90-2p-SHLW-110000000000

- Гидравлический привод обеспечивает перемещение заграждающей части с управляемыми циклами опускания и подъёма.
- Комплект включает шкаф управления с рукавом высокого давления длиной 10 м и датчик уровня масла для контроля эксплуатационного состояния.
- Ручной аварийный насос предназначен для аварийного подъёма/восстановления работоспособности системы.
- Система обогрева масла для дорожных блокираторов поддерживает готовность к работе в холодный период.
- Система обогрева для блока управления обеспечивает стабильность работы электрооборудования в составе системы.
- Резервирование управления с совместимостью решения с CAME Connect — только управление, без дополнительных функций.

Отправьте запрос на коммерческое предложение и получите индивидуальные цены и сроки поставки

Тел: +7 499 681-75-28 | Email: sale@came-russia.ru | <https://came-russia.ru>

Запросите персональное коммерческое предложение - наши менеджеры ответят в течение 1 часа

Тел: +7 499 681-75-28 | Email: sale@came-russia.ru | <https://came-russia.ru>

Технические особенности

- Время опускания: 3-5 с.
- Время подъёма: 3-5 с.
- Габариты и геометрия: высота 400 мм, высота заграждающей части 900 мм, глубина 2200 мм.
- Ширина: 6450 мм; ширина заграждающей части: 6000 мм.
- Датчик уровня масла: по умолчанию.
- Диапазон рабочих температур: -30 °C / +55 °C.
- Комплектные длины: кабель и рукав высокого давления в комплекте — 10 м.
- Интенсивность использования: интенсивное.
- Классы защиты: IP55 у блока управления и IP68 у исполнительного устройства.
- Электропитание: 380 В для трёхфазного тока с частотой 50 Гц.
- Макс. мощность: 5500 Вт; потребляемая мощность: 4000 Вт.
- Рабочее давление: 70-150 бар.
- Нагрузка на ось: 50 т.
- Параметры безопасности: уровень безопасности 1; класс защиты исполнительного устройства — 68.
- Сопротивление наезду автомобиля: 7500 кг \ 80 км/ч.
- Сопротивление проникновению: 1879 кДж.
- Тип привода: гидравлический; тип монтажа: встроенный.
- Толщина металла: 10 мм.
- Циклов/час: 350.
- Отделка заграждающей части: порошковая окраска (RAL9005 и RAL1003).
- Сертификат безопасности: K-12 (M50).
- Питание и управление: совместимость с CAME Connect — только управление.

Отправьте запрос на коммерческое предложение и получите индивидуальные цены и сроки поставки

Тел: +7 499 681-75-28 | Email: sale@came-russia.ru | <https://came-russia.ru>

Запросите персональное коммерческое предложение - наши менеджеры ответят в течение 1 часа

Тел: +7 499 681-75-28 | Email: sale@came-russia.ru | <https://came-russia.ru>

Где применяется

- Для защиты проезда на дорожных объектах, где требуется блокирование с подтверждёнными параметрами безопасности.
- Для эксплуатации на участках с интенсивным транспортным режимом благодаря подтверждённой интенсивности использования и ресурсу циклов.
- Для объектов, где важны погодные условия: работа в диапазоне температур от -30 °С до +55 °С.
- Для систем с организацией управления через комплект оборудования CAME в рамках решения по блокираторам.

Комплект поставки рассчитан на установку в составе системы дорожного блокирования и обеспечивает выполнение сценариев опускания и подъёма заграждающей части при управлении шкафом.

Отправьте запрос на коммерческое предложение и получите индивидуальные цены и сроки поставки

Тел: +7 499 681-75-28 | Email: sale@came-russia.ru | <https://came-russia.ru>

Запросите персональное коммерческое предложение - наши менеджеры ответят в течение 1 часа

Тел: +7 499 681-75-28 | Email: sale@came-russia.ru | <https://came-russia.ru>

Характеристики Блокиратор дорожный 900 SHALLOW серии HRB для поверхностного монтажа с двумя гидроцилиндрами HRB-60P90-2p-SHLW-110000000000

Время подъема (с)	3-5
Нагрузка на ось (т)	50
Рабочее давление (бар)	70-150
Время опускания (с)	3-5
Тип привода	гидравлический
Длина кабеля и рукава высокого давления в комплекте (м)	10
Отделка заграждающей части	порошковая окраска (RAL9005 и RAL1003)
Сопротивление проникновению (кДж)	1879
Класс защиты блока управления (IP)	IP55
Класс защиты исполнительного устройства (IP)	68
Уровень безопасности	1
Сопротивление наезду автомобиля	7500 кг \ 80 км/ч
Сертификат безопасности	К-12 (M50)
Рычаг для ручного подъема	по умолчанию
Макс. мощность (Вт)	5500

Отправьте запрос на коммерческое предложение и получите индивидуальные цены и сроки поставки

Тел: +7 499 681-75-28 | Email: sale@came-russia.ru | <https://came-russia.ru>

Запросите персональное коммерческое предложение - наши менеджеры ответят в течение 1 часа

Тел: +7 499 681-75-28 | Email: sale@came-russia.ru | <https://came-russia.ru>

Потребляемая мощность (Вт)	4000
Модель (serialNumber)	HRB-60P90-2p-SHLW-110000000000
Артикул	HRB-60P90-2p-SHLW-110000000000
Единица измерения	шт
Кратность упаковки	1
Вес (кг)	5770
Тип монтажа	встроенный
Серия	HRB SHLW Anti-terror Heavy Duty K12
Назначение	дорожный блокиратор для защищённого проезда
Ширина (мм)	6450
Высота (мм)	400
Глубина (мм)	2200
Толщина металла (мм)	10
Высота заграждающей части (мм)	900
Ширина заграждающей части (мм)	6000
Напряжение электропитания трехфазного тока (В, 50 Гц)	380
Диапазон рабочих температур (°C)	-30°C / +55°C
Интенсивность использования	ИНТЕНСИВНОЕ

Отправьте запрос на коммерческое предложение и получите индивидуальные цены и сроки поставки

Тел: +7 499 681-75-28 | Email: sale@came-russia.ru | <https://came-russia.ru>

Запросите персональное коммерческое предложение - наши менеджеры ответят в течение 1 часа

Тел: +7 499 681-75-28 | Email: sale@came-russia.ru | <https://came-russia.ru>

Циклов/час	350
Совместимость с CAME Connect	только управление
Датчик уровня масла	по умолчанию

Отправьте запрос на коммерческое предложение и получите индивидуальные цены и сроки поставки

Тел: +7 499 681-75-28 | Email: sale@came-russia.ru | <https://came-russia.ru>

Запросите персональное коммерческое предложение - наши менеджеры ответят в течение 1 часа

Тел: +7 499 681-75-28 | Email: sale@came-russia.ru | <https://came-russia.ru>

Фото Блокиратор дорожный 900 SHALLOW серии HRB для поверхностного монтажа с двумя гидроцилиндрами HRB-60P90-2p-SHLW-110000000000



Отправьте запрос на коммерческое предложение и получите индивидуальные цены и сроки поставки

Тел: +7 499 681-75-28 | Email: sale@came-russia.ru | <https://came-russia.ru>

Запросите персональное коммерческое предложение - наши менеджеры ответят в течение 1 часа

Тел: +7 499 681-75-28 | Email: sale@came-russia.ru | <https://came-russia.ru>

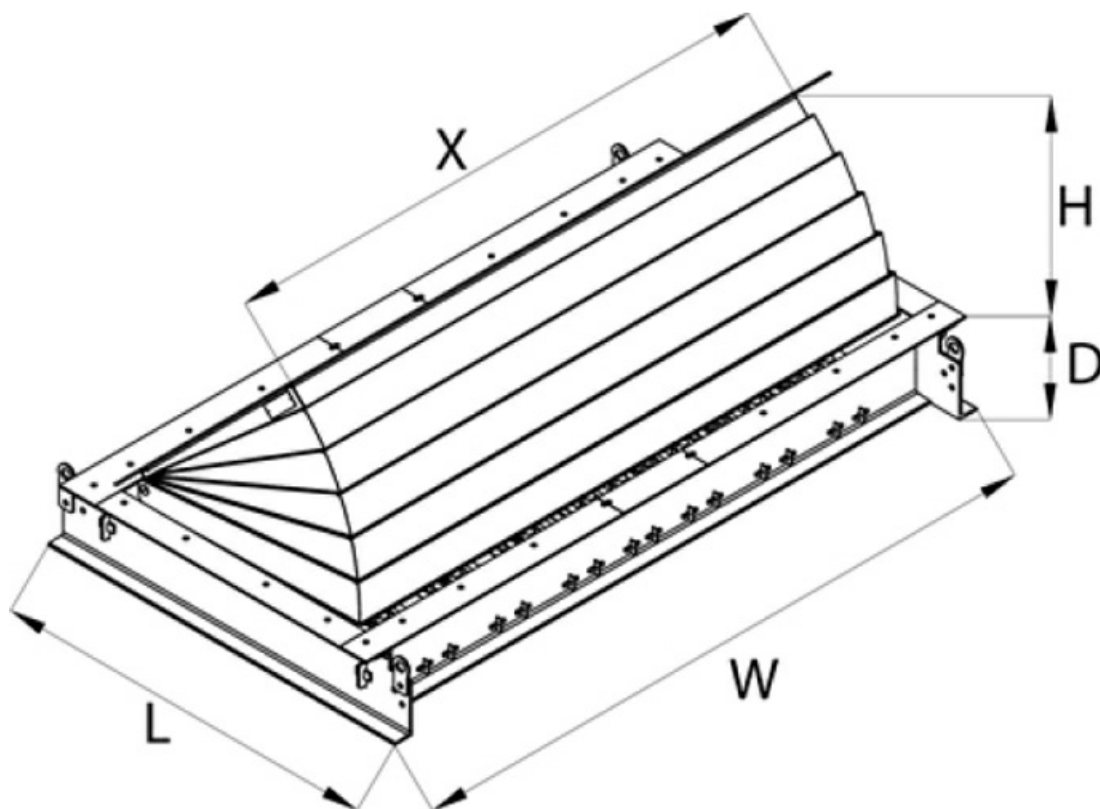

Отправьте запрос на коммерческое предложение и получите индивидуальные цены и сроки поставки

Тел: +7 499 681-75-28 | Email: sale@came-russia.ru | <https://came-russia.ru>

Запросите персональное коммерческое предложение - наши менеджеры ответят в течение 1 часа

Тел: +7 499 681-75-28 | Email: sale@came-russia.ru | <https://came-russia.ru>

Product Code	Blocker Unit Width (X)	Nr. of Pistons	Raising Height (H) 90 cm
			Dimensions (LxWxD)
HRB 10P__SHLW	1000	1	2250 x 1550 x 400
HRB 15P__SHLW	1500	1	2250 x 2050 x 400
HRB 20P__SHLW	2000	1	2250 x 2550 x 400
HRB 25P__SHLW	2500	1	2250 x 3050 x 400
HRB 30P__SHLW	3000	1	2250 x 3550 x 400
HRB 35P__SHLW	3500	1	2250 x 4050 x 400
HRB 35P__SHLW	3500	2	2250 x 4050 x 400
HRB 40P__SHLW	4000	2	2250 x 4550 x 400
HRB 45P__SHLW	4500	2	2250 x 5050 x 400
HRB 50P__SHLW	5000	2	2250 x 5550 x 400
HRB 55P__SHLW	5500	2	2250 x 6050 x 400
HRB 60P__SHLW	6000	2	2250 x 6550 x 400
HRB 65P__SHLW	6500	2	2250 x 7050 x 400

Отправьте запрос на коммерческое предложение и получите индивидуальные цены и сроки поставки

Тел: +7 499 681-75-28 | Email: sale@came-russia.ru | <https://came-russia.ru>