

Запросите персональное коммерческое предложение - наши менеджеры ответят в течение 1 часа

Тел: +7 499 681-75-28 | Email: sale@came-russia.ru | <https://came-russia.ru>

**Полные характеристики, описание и фото на
Блокиратор дорожный серии HRB для поверхностного
монтажа с двумя гидроцилиндрами HRB 900 SHALLOW CAME
HRB-50P90-2p-SHLW
(HRB-50P90-2p-SHLW)**



УЗНАТЬ ЦЕНУ ИЛИ КУПИТЬ

Отправьте запрос на коммерческое предложение и получите индивидуальные цены и сроки поставки

Тел: +7 499 681-75-28 | Email: sale@came-russia.ru | <https://came-russia.ru>

Запросите персональное коммерческое предложение - наши менеджеры ответят в течение 1 часа

Тел: +7 499 681-75-28 | Email: sale@came-russia.ru | <https://came-russia.ru>

Оглавление

Описание HRB-50P90-2p-SHLW

Характеристики товара

Фото HRB-50P90-2p-SHLW

Отправьте запрос на коммерческое предложение и получите индивидуальные цены и сроки поставки

Тел: +7 499 681-75-28 | Email: sale@came-russia.ru | <https://came-russia.ru>

Запросите персональное коммерческое предложение - наши менеджеры ответят в течение 1 часа

Тел: +7 499 681-75-28 | Email: sale@came-russia.ru | <https://came-russia.ru>

Описание Блокиратор дорожный серии HRB для поверхностного монтажа с двумя гидроцилиндрами HRB 900 SHALLOW CAME HRB-50P90-2p-SHLW

Блокиратор дорожный гидравлический серии HRB SHLW — это решение для организации проезда и защиты территории от несанкционированного въезда. Модель рассчитана на эксплуатацию в составе противотаранных систем и предназначена для поверхностного монтажа, где требуется надежное и предсказуемое срабатывание при воздействии транспортных средств. Конструктив выполнен как заграждающее устройство с гидравлическим приводом и исполнительным механизмом, рассчитанным на рабочие нагрузки.

В данной комплектации предусмотрены элементы управления и питания для работы оборудования: шкаф управления с рукавом высокого давления длиной 10 м, датчик уровня масла, ручной аварийный насос и кнопочная станция (HPU-EBTN). Для удобства управления платформа оборудована зуммером и телескопической фронтальной панелью, что упрощает эксплуатацию и обслуживание в составе системы контроля доступа.

Функциональные возможности HRB-50P90-2p-SHLW

- Гидравлический привод блокиратора для выполнения циклов подъема и опускания заграждающей части.
- Управление с использованием шкафа управления и кнопочной станции (HPU-EBTN).
- Наличие аварийного режима: ручной аварийный насос обеспечивает возможность действий при отказах в штатной части.
- Работа с предусмотренными элементами безопасности и сигнализации, включая зуммер.
- Поддержка интеграции с системой CAME Connect: в спецификации указано управление.

Отправьте запрос на коммерческое предложение и получите индивидуальные цены и сроки поставки

Тел: +7 499 681-75-28 | Email: sale@came-russia.ru | <https://came-russia.ru>

Запросите персональное коммерческое предложение - наши менеджеры ответят в течение 1 часа

Тел: +7 499 681-75-28 | Email: sale@came-russia.ru | <https://came-russia.ru>

Технические особенности

- Время опускания: 3-5 с.
- Время подъема: 3 - 5 с; отдельно указано условие 1 сек при установке HPU-НА-2Р.
- Габариты: высота 400 мм; высота заграждающей части 900 мм; глубина 2200 мм.
- Ширина: 5450 мм; ширина заграждающей части 5000 мм.
- Нагрузка на ось: 50 т.
- Интенсивность использования: интенсивное.
- Датчик уровня масла: по умолчанию.
- Рабочее давление: 70-150 бар.
- Мощность: потребляемая 3000 Вт; макс. мощность 4000 Вт (при установке HPU-НА-2Р).
- Электропитание: 380 В, 50 Гц, трехфазный ток.
- Класс защиты блока управления: IP55 (IP67 при установке HPU-IP67).
- Класс защиты исполнительного устройства: 68.
- Температура эксплуатации: -5°C / +55°C; указано расширение -30°C / +70°C при установке HPU-НТРО и HPU-НТРС.
- Инфраструктура в комплекте: длина кабеля и рукава высокого давления 10 м.
- Отделка заграждающей части: порошковая окраска (RAL9005 и RAL1003).
- Сертификат безопасности: К-12 (М50).
- Уровень безопасности: 1.
- Циклов/час: 350.
- Тип привода: гидравлический.
- Тип монтажа: встроенный.
- Толщина металла: 10 мм.
- Рычаг для ручного подъема: по умолчанию.
- Сопротивление наезду автомобиля: 7500 кг / 80 км/ч.
- Сопротивление проникновению: 1879 кДж.

Отправьте запрос на коммерческое предложение и получите индивидуальные цены и сроки поставки

Тел: +7 499 681-75-28 | Email: sale@came-russia.ru | <https://came-russia.ru>

Запросите персональное коммерческое предложение - наши менеджеры ответят в течение 1 часа

Тел: +7 499 681-75-28 | Email: sale@came-russia.ru | <https://came-russia.ru>

Применение

Блокиратор дорожный серии HRB SHLW предназначен для защиты периметра и организации контролируемого проезда, когда требуется противотаранное ограждение с подтвержденными показателями устойчивости к воздействию транспортного средства. Устройство рассчитано на эксплуатацию в условиях улицы и обеспечивает выполнение рабочих циклов подъема и опускания. Для корректной работы оборудование подбирают с учетом требуемых характеристик проекта, включая используемые опции и условия монтажа, а также выполняют установку в соответствии с задачами по обеспечению безопасности на объекте.

Отправьте запрос на коммерческое предложение и получите индивидуальные цены и сроки поставки

Тел: +7 499 681-75-28 | Email: sale@came-russia.ru | <https://came-russia.ru>

Запросите персональное коммерческое предложение - наши менеджеры ответят в течение 1 часа

Тел: +7 499 681-75-28 | Email: sale@came-russia.ru | <https://came-russia.ru>

Гарантия и эксплуатация

На дорожные блокираторы CAME OZAK указана гарантия 2 года. Для безопасной эксплуатации важно соблюдать условия рабочего диапазона температур и предусмотренные параметры защиты оборудования. При необходимости расширения климатических и защитных характеристик применяются соответствующие опциональные узлы, что позволяет поддерживать требуемые режимы работы в составе системы.

Отправьте запрос на коммерческое предложение и получите индивидуальные цены и сроки поставки

Тел: +7 499 681-75-28 | Email: sale@came-russia.ru | <https://came-russia.ru>

Запросите персональное коммерческое предложение - наши менеджеры ответят в течение 1 часа

Тел: +7 499 681-75-28 | Email: sale@came-russia.ru | <https://came-russia.ru>

Характеристики Блокиратор дорожный серии HRB для поверхностного монтажа с двумя гидроцилиндрами HRB 900 SHALLOW CAME HRB-50P90-2p-SHLW

Макс. мощность (Вт)	4000 (при установке HPU-NA-2P)
Потребляемая мощность (Вт)	3000
Длина кабеля и рукава высокого давления в комплекте (м)	10
Отделка заграждающей части	порошковая окраска (RAL9005 и RAL1003)
Нагрузка на ось (т)	50
Рабочее давление (бар)	70-150
Тип привода	гидравлический
Время опускания (с)	3-5
Интенсивность использования (%)	ИНТЕНСИВНОЕ
Время подъема (с)	3 - 5 (1 сек при установке HPU-NA-2P)
Сопротивление проникновению (кДж)	1879
Класс защиты блока управления (IP)	IP55 (IP67 при установке HPU-IP67)
Класс защиты исполнительного устройства (IP)	68
Уровень безопасности	1
Сопротивление наезду автомобиля	7500 кг \ 80 км/ч

Отправьте запрос на коммерческое предложение и получите индивидуальные цены и сроки поставки

Тел: +7 499 681-75-28 | Email: sale@came-russia.ru | <https://came-russia.ru>

Запросите персональное коммерческое предложение - наши менеджеры ответят в течение 1 часа

Тел: +7 499 681-75-28 | Email: sale@came-russia.ru | <https://came-russia.ru>

Сертификат безопасности	К-12 (M50)
Рычаг для ручного подъёма	по умолчанию
Тип монтажа	встроенный
Толщина металла (мм)	10
Глубина (мм)	2200
Ширина (мм)	5450
Высота (мм)	400
Высота заграждающей части (мм)	900
Ширина заграждающей части (мм)	5000
Напряжение электропитания трехфазного тока (В, 50 Гц)	380
Циклов/час	350
Диапазон рабочих температур (°C)	-5°C / +55°C (-30°C / +70°C при установке HPU-HTRO и HPU-HTRC)
Совместимость с CAME Connect	только управление
Датчик уровня масла	по умолчанию

Отправьте запрос на коммерческое предложение и получите индивидуальные цены и сроки поставки

Тел: +7 499 681-75-28 | Email: sale@came-russia.ru | <https://came-russia.ru>

Запросите персональное коммерческое предложение - наши менеджеры ответят в течение 1 часа

Тел: +7 499 681-75-28 | Email: sale@came-russia.ru | <https://came-russia.ru>

Фото Блокиратор дорожный серии HRB для поверхностного монтажа с двумя гидроцилиндрами HRB 900 SHALLOW CAME HRB-50P90-2p-SHLW



Отправьте запрос на коммерческое предложение и получите индивидуальные цены и сроки поставки

Тел: +7 499 681-75-28 | Email: sale@came-russia.ru | <https://came-russia.ru>

Запросите персональное коммерческое предложение - наши менеджеры ответят в течение 1 часа

Тел: +7 499 681-75-28 | Email: sale@came-russia.ru | <https://came-russia.ru>

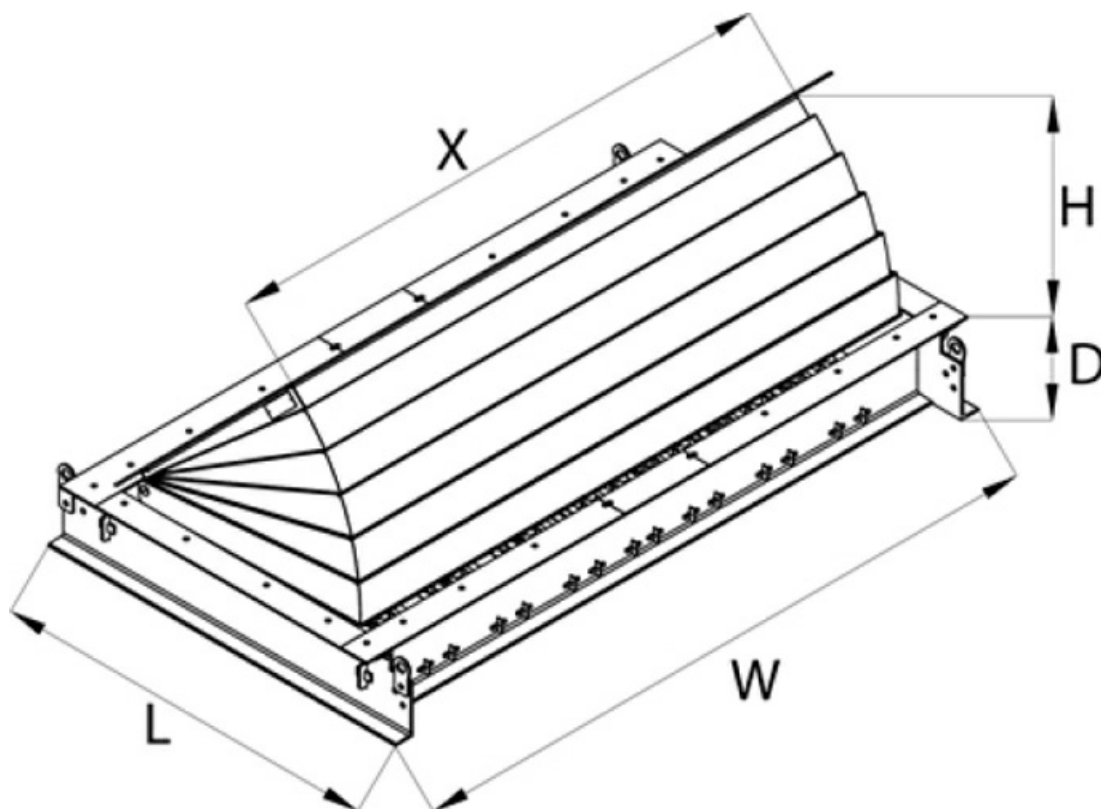

Отправьте запрос на коммерческое предложение и получите индивидуальные цены и сроки поставки

Тел: +7 499 681-75-28 | Email: sale@came-russia.ru | <https://came-russia.ru>

Запросите персональное коммерческое предложение - наши менеджеры ответят в течение 1 часа

Тел: +7 499 681-75-28 | Email: sale@came-russia.ru | <https://came-russia.ru>

Product Code	Blocker Unit Width (X)	Nr. of Pistons	Raising Height (H)
			90 cm
			Dimensions (LxWxD)
HRB 10P__SHLW	1000	1	2250 x 1550 x 400
HRB 15P__SHLW	1500	1	2250 x 2050 x 400
HRB 20P__SHLW	2000	1	2250 x 2550 x 400
HRB 25P__SHLW	2500	1	2250 x 3050 x 400
HRB 30P__SHLW	3000	1	2250 x 3550 x 400
HRB 35P__SHLW	3500	1	2250 x 4050 x 400
HRB 35P__SHLW	3500	2	2250 x 4050 x 400
HRB 40P__SHLW	4000	2	2250 x 4550 x 400
HRB 45P__SHLW	4500	2	2250 x 5050 x 400
HRB 50P__SHLW	5000	2	2250 x 5550 x 400
HRB 55P__SHLW	5500	2	2250 x 6050 x 400
HRB 60P__SHLW	6000	2	2250 x 6550 x 400
HRB 65P__SHLW	6500	2	2250 x 7050 x 400

Отправьте запрос на коммерческое предложение и получите индивидуальные цены и сроки поставки

Тел: +7 499 681-75-28 | Email: sale@came-russia.ru | <https://came-russia.ru>