

**Запросите персональное коммерческое предложение - наши менеджеры ответят в течение 1 часа**

Тел: +7 499 681-75-28 | Email: [sale@came-russia.ru](mailto:sale@came-russia.ru) | <https://came-russia.ru>

**Полные характеристики, описание и фото на  
Блокиратор дорожный HRB 900 SHALLOW серии HRB для  
поверхностного монтажа с двумя гидроцилиндрами CAME  
HRB-40P90-2p-SHLW  
(HRB-40P90-2p-SHLW)**



**УЗНАТЬ ЦЕНУ ИЛИ КУПИТЬ**

Отправьте запрос на коммерческое предложение и получите индивидуальные цены и сроки поставки

Тел: +7 499 681-75-28 | Email: [sale@came-russia.ru](mailto:sale@came-russia.ru) | <https://came-russia.ru>

**Запросите персональное коммерческое предложение - наши менеджеры ответят в течение 1 часа**

Тел: +7 499 681-75-28 | Email: [sale@came-russia.ru](mailto:sale@came-russia.ru) | <https://came-russia.ru>

## Оглавление

---

Описание HRB-40P90-2p-SHLW

---

Характеристики товара

---

Фото HRB-40P90-2p-SHLW

---

**Отправьте запрос на коммерческое предложение и получите индивидуальные цены и сроки поставки**

Тел: +7 499 681-75-28 | Email: [sale@came-russia.ru](mailto:sale@came-russia.ru) | <https://came-russia.ru>

**Запросите персональное коммерческое предложение - наши менеджеры ответят в течение 1 часа**

Тел: +7 499 681-75-28 | Email: [sale@came-russia.ru](mailto:sale@came-russia.ru) | <https://came-russia.ru>

## **Описание Блокиратор дорожный HRB 900 SHALLOW серии HRB для поверхностного монтажа с двумя гидроцилиндрами CAME HRB-40P90-2p-SHLW**

Дорожный гидравлический блокиратор серии HRB SHLW предназначен для надежного ограничения проезда на участках с повышенными требованиями к безопасности. Модель выполнена в форм-факторе заграждающего барьера для поверхностного монтажа, рассчитанного на работу в составе систем противотаранной защиты и контроля доступа. Исполнение Anti-terror Heavy Duty K12 предусматривает применение в сценариях, где важна способность барьера выдерживать ударные воздействия и сохранять работоспособность оборудования.

Конструкция рассчитана на гидравлический привод и интегрированный монтаж. В комплекте предусмотрены ключевые элементы управления и рабочая гидравлическая часть, включая шкаф управления, ручной аварийный насос и кнопочную станцию. Для подключения и эксплуатации используется рукав высокого давления, а также предусмотрен датчик уровня масла, чтобы обеспечить контроль параметров в процессе работы.

Габаритные размеры модели и параметры силовой части подобраны для эффективного подъема и опускания заграждающей части. Отдельное внимание уделено условиям эксплуатации: предусмотрены диапазоны рабочих температур и классы защиты элементов управления и исполнительного устройства. Наличие сертификационных требований подтверждает соответствие модели задачам защиты периметра и инфраструктуры.

### **Функциональные возможности HRB-40P90-2p-SHLW**

Блокиратор работает как часть системы дорожной безопасности и обеспечивает перекрытие проезда за счет гидравлического движения заграждающей части. Управление осуществляется с применением кнопочной станции, а также предусмотрена поддержка совместимости с CAME Connect (только управление) для сценариев интеграции в систему управления доступом.

- Гидравлический привод с управлением от шкафа управления.
- Встроенная система индикации и возможность контроля состояний в процессе работы.
- Ручной аварийный насос для действий при необходимости аварийного сценария.
- Датчик уровня масла для контроля параметров гидросистемы.
- Работа в составе противотаранных решений с классами безопасности и скоростными режимами испытаний.
- Совместимость с CAME Connect для управления по протоколам системы (только управление).

**Отправьте запрос на коммерческое предложение и получите индивидуальные цены и сроки поставки**

Тел: +7 499 681-75-28 | Email: [sale@came-russia.ru](mailto:sale@came-russia.ru) | <https://came-russia.ru>

## Запросите персональное коммерческое предложение - наши менеджеры ответят в течение 1 часа

Тел: +7 499 681-75-28 | Email: [sale@came-russia.ru](mailto:sale@came-russia.ru) | <https://came-russia.ru>

### Технические особенности

- Время опускания: 3–5 с.
- Время подъема: 3–5 с (1 сек при установке HPU-NA-2P).
- Высота: 400 мм.
- Высота заграждающей части: 900 мм.
- Глубина: 2200 мм.
- Датчик уровня масла: по умолчанию.
- Длина кабеля и рукава высокого давления в комплекте: 10 м.
- Диапазон рабочих температур: -5 °C / +55 °C (а также -30 °C / +70 °C при установке HPU-HTRO и HPU-HTRC).
- Интенсивность использования: ИНТЕНСИВНОЕ.
- Класс защиты блока управления: IP55 (IP67 при установке HPU-IP67).
- Класс защиты исполнительного устройства: 68.
- Макс. мощность: 5500 Вт (при установке HPU-NA-2P).
- Потребляемая мощность: 4000 Вт.
- Рабочее давление: 70–150 бар.
- Материал и отделка заграждающей части: порошковая окраска (RAL9005 и RAL1003).
- Напряжение электропитания трехфазного тока (50 Гц): 380 В.
- Рычаг для ручного подъема: по умолчанию.
- Уровень безопасности: 1.
- Циклов/час: 350.
- Ширина: 4450 мм.
- Ширина заграждающей части: 4000 мм.
- Толщина металла: 10 мм.
- Нагрузка на ось: 50 т.
- Сопротивление наезду автомобиля: 7500 кг \ 80 км/ч.
- Сопротивление проникновению: 1879 кДж.
- Сертификат безопасности: K-12 (M50).
- Сопротивление наездному воздействию подтверждено в испытательных сценариях.
- Тип привода: гидравлический.
- Тип монтажа: встроенный.
- Тип системы управления: интегрированный шкаф управления с рукавом высокого давления.

В составе модели также предусмотрены элементы, обеспечивающие устойчивую работу в рабочих условиях и соблюдение требований к безопасности при эксплуатации.

Отправьте запрос на коммерческое предложение и получите индивидуальные цены и сроки поставки

Тел: +7 499 681-75-28 | Email: [sale@came-russia.ru](mailto:sale@came-russia.ru) | <https://came-russia.ru>

## Запросите персональное коммерческое предложение - наши менеджеры ответят в течение 1 часа

Тел: +7 499 681-75-28 | Email: [sale@came-russia.ru](mailto:sale@came-russia.ru) | <https://came-russia.ru>

### Применение

---

Дорожный гидравлический блокиратор применяется для защиты территории, где требуется ограничение проезда транспортных средств и организация контролируемого прохода. Модель подходит для объектов, которым необходимы противотаранные решения и устойчивость барьерной конструкции при штатной эксплуатации с заданной интенсивностью циклов.

- Обустройство въездов и периметра на объектах с контролем доступа.
- Защита инфраструктуры и прилегающих зон, где требуется ограничение движения транспорта.
- Участки, где предъявляются требования по классам безопасности K-12 и скоростным параметрам испытаний.

Конструкция рассчитана на использование в условиях температур, предусмотренных техническими параметрами модели, и на установку в варианте поверхностного монтажа в составе предусмотренной системы.

**Документы:** в разделе документации доступны опросник и сертификат HRB 900 SHALLOW.

Отправьте запрос на коммерческое предложение и получите индивидуальные цены и сроки поставки

Тел: +7 499 681-75-28 | Email: [sale@came-russia.ru](mailto:sale@came-russia.ru) | <https://came-russia.ru>

**Запросите персональное коммерческое предложение - наши менеджеры ответят в течение 1 часа**

Тел: +7 499 681-75-28 | Email: [sale@came-russia.ru](mailto:sale@came-russia.ru) | <https://came-russia.ru>

## **Характеристики Блокиратор дорожный HRB 900 SHALLOW серии HRB для поверхностного монтажа с двумя гидроцилиндрами CAME HRB-40P90-2p-SHLW**

Тип привода	гидравлический
Нагрузка на ось	50 т
Время опускания	3-5 с
Рабочее давление	70-150 бар
Время подъема	3-5 с (1 сек при установке HPU-NA-2P)
Класс защиты исполнительного устройства	68
Сопротивление проникновению	1879 кДж
Класс защиты блока управления	IP55 (IP67 при установке HPU-IP67)
Сопротивление наезду автомобиля	7500 кг \ 80 км/ч
Уровень безопасности	1
Класс безопасности	K-12 (M50)
Рычаг для ручного подъема	по умолчанию
Макс. мощность	5500 Вт (при установке HPU-NA-2P)
Потребляемая мощность	4000 Вт
Тип монтажа	встроенный

**Отправьте запрос на коммерческое предложение и получите индивидуальные цены и сроки поставки**

Тел: +7 499 681-75-28 | Email: [sale@came-russia.ru](mailto:sale@came-russia.ru) | <https://came-russia.ru>

**Запросите персональное коммерческое предложение - наши менеджеры ответят в течение 1 часа**

Тел: +7 499 681-75-28 | Email: [sale@came-russia.ru](mailto:sale@came-russia.ru) | <https://came-russia.ru>

Длина кабеля и рукава высокого давления в комплекте	10 м
Отделка заграждающей части	порошковая окраска (RAL9005 и RAL1003)
Кратность упаковки	1
Единица измерения	шт
Артикул	HRB-40P90-2p-SHLW
Серия	HRB SHLW Anti-terror Heavy Duty K12
Высота	400 мм
Высота заграждающей части	900 мм
Ширина заграждающей части	4000 мм
Толщина металла	10 мм
Глубина	2200 мм
Ширина	4450 мм
Напряжение электропитания трехфазного тока (50 Гц)	380 В
Ручной аварийный насос и шкаф управления	в комплекте: шкаф управления с рукавом высокого давления 10 метров, датчик уровня масла, ручной аварийный насос и кнопочная станция (HPU-EBTN)
Циклов/час	350
Интенсивность использования	ИНТЕНСИВНОЕ

Отправьте запрос на коммерческое предложение и получите индивидуальные цены и сроки поставки

Тел: +7 499 681-75-28 | Email: [sale@came-russia.ru](mailto:sale@came-russia.ru) | <https://came-russia.ru>

**Запросите персональное коммерческое предложение - наши менеджеры ответят в течение 1 часа**

Тел: +7 499 681-75-28 | Email: [sale@came-russia.ru](mailto:sale@came-russia.ru) | <https://came-russia.ru>

---

<b>Диапазон рабочих температур</b>	-5 °C / +55 °C (-30 °C / +70 °C при установке HPU-HTRO и HPU-HTRC)
<b>Совместимость с CAME Connect</b>	только управление
<b>Датчик уровня масла</b>	по умолчанию

---

Отправьте запрос на коммерческое предложение и получите индивидуальные цены и сроки поставки

Тел: +7 499 681-75-28 | Email: [sale@came-russia.ru](mailto:sale@came-russia.ru) | <https://came-russia.ru>

Запросите персональное коммерческое предложение - наши менеджеры ответят в течение 1 часа

Тел: +7 499 681-75-28 | Email: [sale@came-russia.ru](mailto:sale@came-russia.ru) | <https://came-russia.ru>

Фото Блокиратор дорожный HRB 900 SHALLOW серии HRB для поверхностного монтажа с двумя гидроцилиндрами CAME HRB-40P90-2р-SHLW



Отправьте запрос на коммерческое предложение и получите индивидуальные цены и сроки поставки

Тел: +7 499 681-75-28 | Email: [sale@came-russia.ru](mailto:sale@came-russia.ru) | <https://came-russia.ru>

**Запросите персональное коммерческое предложение - наши менеджеры ответят в течение 1 часа**

Тел: +7 499 681-75-28 | Email: [sale@came-russia.ru](mailto:sale@came-russia.ru) | <https://came-russia.ru>

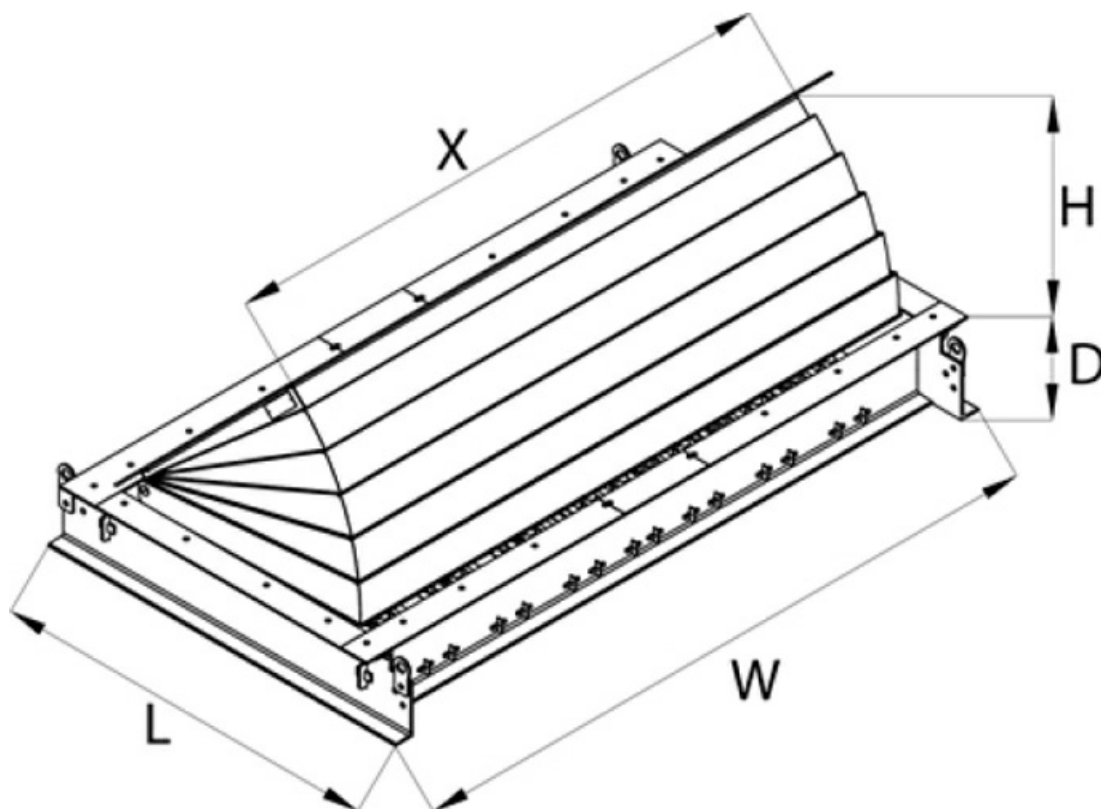

Отправьте запрос на коммерческое предложение и получите индивидуальные цены и сроки поставки

Тел: +7 499 681-75-28 | Email: [sale@came-russia.ru](mailto:sale@came-russia.ru) | <https://came-russia.ru>

**Запросите персональное коммерческое предложение - наши менеджеры ответят в течение 1 часа**

Тел: +7 499 681-75-28 | Email: [sale@came-russia.ru](mailto:sale@came-russia.ru) | <https://came-russia.ru>

Product Code	Blocker Unit Width (X)	Nr. of Pistons	Raising Height (H)
			90 cm
			Dimensions (LxWxD)
HRB 10P__SHLW	1000	1	2250 x 1550 x 400
HRB 15P__SHLW	1500	1	2250 x 2050 x 400
HRB 20P__SHLW	2000	1	2250 x 2550 x 400
HRB 25P__SHLW	2500	1	2250 x 3050 x 400
HRB 30P__SHLW	3000	1	2250 x 3550 x 400
HRB 35P__SHLW	3500	1	2250 x 4050 x 400
HRB 35P__SHLW	3500	2	2250 x 4050 x 400
HRB 40P__SHLW	4000	2	2250 x 4550 x 400
HRB 45P__SHLW	4500	2	2250 x 5050 x 400
HRB 50P__SHLW	5000	2	2250 x 5550 x 400
HRB 55P__SHLW	5500	2	2250 x 6050 x 400
HRB 60P__SHLW	6000	2	2250 x 6550 x 400
HRB 65P__SHLW	6500	2	2250 x 7050 x 400

Отправьте запрос на коммерческое предложение и получите индивидуальные цены и сроки поставки

Тел: +7 499 681-75-28 | Email: [sale@came-russia.ru](mailto:sale@came-russia.ru) | <https://came-russia.ru>