

**Запросите персональное коммерческое предложение - наши менеджеры ответят в течение 1 часа**

Тел: +7 499 681-75-28 | Email: [sale@came-russia.ru](mailto:sale@came-russia.ru) | <https://came-russia.ru>

**Полные характеристики, описание и фото на  
Блокиратор дорожный HRB для поверхностного монтажа 900  
SHALLOW серии HRB Anti-terror Heavy Duty K12 CAME HRB-  
25P90-SHLW  
(HRB-25P90-SHLW)**



**УЗНАТЬ ЦЕНУ ИЛИ КУПИТЬ**

Отправьте запрос на коммерческое предложение и получите индивидуальные цены и сроки поставки

Тел: +7 499 681-75-28 | Email: [sale@came-russia.ru](mailto:sale@came-russia.ru) | <https://came-russia.ru>

**Запросите персональное коммерческое предложение - наши менеджеры ответят в течение 1 часа**

Тел: +7 499 681-75-28 | Email: [sale@came-russia.ru](mailto:sale@came-russia.ru) | <https://came-russia.ru>

## Оглавление

---

Описание HRB-25P90-SHLW

---

Характеристики товара

---

Фото HRB-25P90-SHLW

---

**Отправьте запрос на коммерческое предложение и получите индивидуальные цены и сроки поставки**

Тел: +7 499 681-75-28 | Email: [sale@came-russia.ru](mailto:sale@came-russia.ru) | <https://came-russia.ru>

**Запросите персональное коммерческое предложение - наши менеджеры ответят в течение 1 часа**

Тел: +7 499 681-75-28 | Email: [sale@came-russia.ru](mailto:sale@came-russia.ru) | <https://came-russia.ru>

## **Описание Блокиратор дорожный HRB для поверхностного монтажа 900 SHALLOW серии HRB Anti-terror Heavy Duty K12 CAME HRB-25P90-SHLW**

Блокиратор дорожный гидравлический серии HRB SHLW Anti-terror Heavy Duty K12 предназначен для ограничения проезда на охраняемых территориях. Исполнительное устройство рассчитано на работу в составе комплексных систем контроля и управления доступом, а конструкция выполнена под установку в дорожное полотно.

Оборудование поставляется в комплекте со шкафом управления и рукавом высокого давления длиной 10 метров, а также с датчиком уровня масла, ручным аварийным насосом и кнопочной станцией (HPU-EBTN). В конструкции предусмотрены элементы для эксплуатации и управления: платформа оборудована зуммером и телескопической фронтальной панелью.

Модель относится к классу безопасности и сертифицирована по требованиям, указанным для дорожных блокираторов: IWA 14-1: 2013 Road Blocker V / 7200 [N3C] / 80 km/h (50 mph), PAS68: 2013 Road Blocker V / 7500 [N3] / 80 km/h (50 mph), а также ASTM F2656-18 C750 / 7200 / 80 km/h (50 mph). Это позволяет применять блокиратор в задачах противодействия несанкционированному заезду.

### **Функциональные возможности HRB-25P90-SHLW**

Гидравлический привод обеспечивает подъем и опускание заграждающей части, а управление реализуется через шкаф управления и кнопочную станцию. Для эксплуатации предусмотрены сценарии нормальной работы и аварийного режима.

- Гидравлический привод для циклов подъема и опускания заграждающей части.
- Кнопочная станция (HPU-EBTN) для управления работой блокиратора.
- Ручной аварийный насос для перевода системы в аварийный режим при необходимости.
- Датчик уровня масла для контроля параметров гидравлической части.
- Зуммер и телескопическая фронтальная панель для информирования и удобства эксплуатации.

**Отправьте запрос на коммерческое предложение и получите индивидуальные цены и сроки поставки**

Тел: +7 499 681-75-28 | Email: [sale@came-russia.ru](mailto:sale@came-russia.ru) | <https://came-russia.ru>

## Запросите персональное коммерческое предложение - наши менеджеры ответят в течение 1 часа

Тел: +7 499 681-75-28 | Email: [sale@came-russia.ru](mailto:sale@came-russia.ru) | <https://came-russia.ru>

### Технические особенности

Устройство рассчитано на интенсивный режим эксплуатации и имеет установочные параметры, обеспечивающие корректную работу на площадке.

- Время опускания: 3-5 с.
- Время подъема: 3-5 с (указано с учетом установки HPU-NA-1P: 1 сек).
- Высота: 400 мм; высота заграждающей части: 900 мм.
- Глубина: 2200 мм.
- Ширина: 2950 мм; ширина заграждающей части: 2500 мм.
- Рабочее давление: 70-150 бар.
- Тип привода: гидравлический; тип монтажа: встроенный.
- Толщина металла: 10 мм.
- Класс защиты блока управления: IP55 (IP67 при установке HPU-IP67).
- Класс защиты исполнительного устройства: IP68.
- Интенсивность использования: ИНТЕНСИВНОЕ.
- Циклов/час: 350.
- Макс. мощность: 4000 Вт (при установке HPU-NA-1P); потребляемая мощность: 3000 Вт.
- Напряжение электропитания трехфазного тока (50 Гц): 380 В.
- Нагрузка на ось: 50 т.
- Температура эксплуатации: -5 °C / +55 °C (указан расширенный диапазон при установке HPU-NTRO и HPU-NTRC: -30 °C / +70 °C).
- Питание и управление: совместимость с CAME Connect — только управление.
- Длина кабеля и рукава высокого давления в комплекте: 10 м.
- Уровень безопасности: 1.
- Сертификат безопасности: K-12 (M50).
- Сопротивление наезду автомобиля: 7500 кг \ 80 км/ч.
- Сопротивление проникновению: 1879 кДж.
- Отделка заграждающей части: порошковая окраска (RAL9005 и RAL1003).
- Рычаг для ручного подъема: по умолчанию.

Отправьте запрос на коммерческое предложение и получите индивидуальные цены и сроки поставки

Тел: +7 499 681-75-28 | Email: [sale@came-russia.ru](mailto:sale@came-russia.ru) | <https://came-russia.ru>

**Запросите персональное коммерческое предложение - наши менеджеры ответят в течение 1 часа**

Тел: +7 499 681-75-28 | Email: [sale@came-russia.ru](mailto:sale@came-russia.ru) | <https://came-russia.ru>

## Применение

---

Блокиратор предназначен для установки в местах, где требуется ограничить движение транспортных средств на охраняемые участки. За счет соответствия требованиям безопасности и заданным параметрам сопротивления наездному воздействию устройство применяется в проектах, где требуется защита периметра и контроль доступа.

- Установка на объекте с задачей противодействия несанкционированному заезду.
- Применение в инфраструктуре, где требуется встроенный дорожный блокиратор.
- Использование в составе систем управления доступом с поддержкой CAME Connect (управление).
- Эксплуатация в условиях рабочих температур, указанных для базовой и расширенной конфигурации.

Отправьте запрос на коммерческое предложение и получите индивидуальные цены и сроки поставки

Тел: +7 499 681-75-28 | Email: [sale@came-russia.ru](mailto:sale@came-russia.ru) | <https://came-russia.ru>

**Запросите персональное коммерческое предложение - наши менеджеры ответят в течение 1 часа**

Тел: +7 499 681-75-28 | Email: [sale@came-russia.ru](mailto:sale@came-russia.ru) | <https://came-russia.ru>

## **Ограничения и условия использования**

---

Интенсивный режим работы рассчитан для систематических циклов, при этом эксплуатация должна выполняться в пределах указанных рабочих параметров и климатического диапазона. Для расширения температурных условий и защиты блока управления предусмотрены соответствующие опции, отраженные в параметрах оборудования.

- Использовать в пределах рабочих температур: -5 °C / +55 °C; для расширенного диапазона предусмотрены установки HPU-HTRO и HPU-HTRC: -30 °C / +70 °C.
- Учитывать класс защиты и условия эксплуатации для блока управления: IP55 (или IP67 при установке HPU-IP67).
- Соблюдать параметры гидравлики и режимы работы, заданные для устройства.

**Отправьте запрос на коммерческое предложение и получите индивидуальные цены и сроки поставки**

Тел: +7 499 681-75-28 | Email: [sale@came-russia.ru](mailto:sale@came-russia.ru) | <https://came-russia.ru>

**Запросите персональное коммерческое предложение - наши менеджеры ответят в течение 1 часа**

Тел: +7 499 681-75-28 | Email: [sale@came-russia.ru](mailto:sale@came-russia.ru) | <https://came-russia.ru>

## **Характеристики Блокиратор дорожный HRB для поверхностного монтажа 900 SHALLOW серии HRB Anti-terror Heavy Duty K12 CAME HRB-25P90-SHLW**

Класс защиты блока управления (IP)	IP55 (IP67 при установке HPU-IP67)
Сопротивление проникновению, кДж	1879
Сертификация	IWA 14-1: 2013 Road Blocker V / 7200 [N3C] / 80 km/h (50 mph); PAS68: 2013 Road Blocker V / 7500 [N3] / 80 km/h (50 mph); ASTM F2656-18 C750 / 7200 / 80 km/h (50 mph)
Класс защиты исполнительного устройства (IP)	68
Уровень безопасности	1
Сертификат безопасности	K-12 (M50)
Сопротивление наезду автомобиля	7500 кг \ 80 км/ч
Время опускания, с	3-5
Нагрузка на ось, т	50
Привод	гидравлический
Рабочее давление, бар	70-150
Время подъема, с	3 - 5 (1 сек при установке HPU-HA-1P)
Длина кабеля и рукава высокого давления в комплекте, м	10
Тип монтажа	встроенный
Потребляемая мощность, Вт	3000

Отправьте запрос на коммерческое предложение и получите индивидуальные цены и сроки поставки

Тел: +7 499 681-75-28 | Email: [sale@came-russia.ru](mailto:sale@came-russia.ru) | <https://came-russia.ru>

**Запросите персональное коммерческое предложение - наши менеджеры ответят в течение 1 часа**

Тел: +7 499 681-75-28 | Email: [sale@came-russia.ru](mailto:sale@came-russia.ru) | <https://came-russia.ru>

Напряжение электропитания (3 фазы, 50 Гц), В	380
Макс. мощность, Вт	4000 (при установке HPU-HA-1P)
Отделка заграждающей части	порошковая окраска (RAL9005 и RAL1003)
Рычаг для ручного подъёма	по умолчанию
Единица измерения	шт
Кратность упаковки	1
Артикул	HRB-25P90-SHLW
Тип товара	Блокиратор дорожный гидравлический
Серия	HRB SHLW Anti-terror Heavy Duty K12
Ширина заграждающей части, мм	2500
Глубина, мм	2200
Высота заграждающей части, мм	900
Высота, мм	400
Толщина металла, мм	10
Ширина, мм	2950
Диапазон рабочих температур, °C	-5°C / +55°C (-30°C / +70°C при установке HPU-HTRO и HPU-HTRC)
Интенсивность использования	ИНТЕНСИВНОЕ
Циклов/час	350

Отправьте запрос на коммерческое предложение и получите индивидуальные цены и сроки поставки

Тел: +7 499 681-75-28 | Email: [sale@came-russia.ru](mailto:sale@came-russia.ru) | <https://came-russia.ru>

**Запросите персональное коммерческое предложение - наши менеджеры ответят в течение 1 часа**

Тел: +7 499 681-75-28 | Email: [sale@came-russia.ru](mailto:sale@came-russia.ru) | <https://came-russia.ru>

---

**Совместимость с CAME Connect**

только управление

---

**Датчик уровня масла**

по умолчанию

Отправьте запрос на коммерческое предложение и получите индивидуальные цены и сроки поставки

Тел: +7 499 681-75-28 | Email: [sale@came-russia.ru](mailto:sale@came-russia.ru) | <https://came-russia.ru>

Запросите персональное коммерческое предложение - наши менеджеры ответят в течение 1 часа

Тел: +7 499 681-75-28 | Email: [sale@came-russia.ru](mailto:sale@came-russia.ru) | <https://came-russia.ru>

**Фото Блокиратор дорожный HRB для поверхностного монтажа 900 SHALLOW серии HRB Anti-terror Heavy Duty K12 CAME HRB-25P90-SHLW**



Отправьте запрос на коммерческое предложение и получите индивидуальные цены и сроки поставки

Тел: +7 499 681-75-28 | Email: [sale@came-russia.ru](mailto:sale@came-russia.ru) | <https://came-russia.ru>

**Запросите персональное коммерческое предложение - наши менеджеры ответят в течение 1 часа**

Тел: +7 499 681-75-28 | Email: [sale@came-russia.ru](mailto:sale@came-russia.ru) | <https://came-russia.ru>

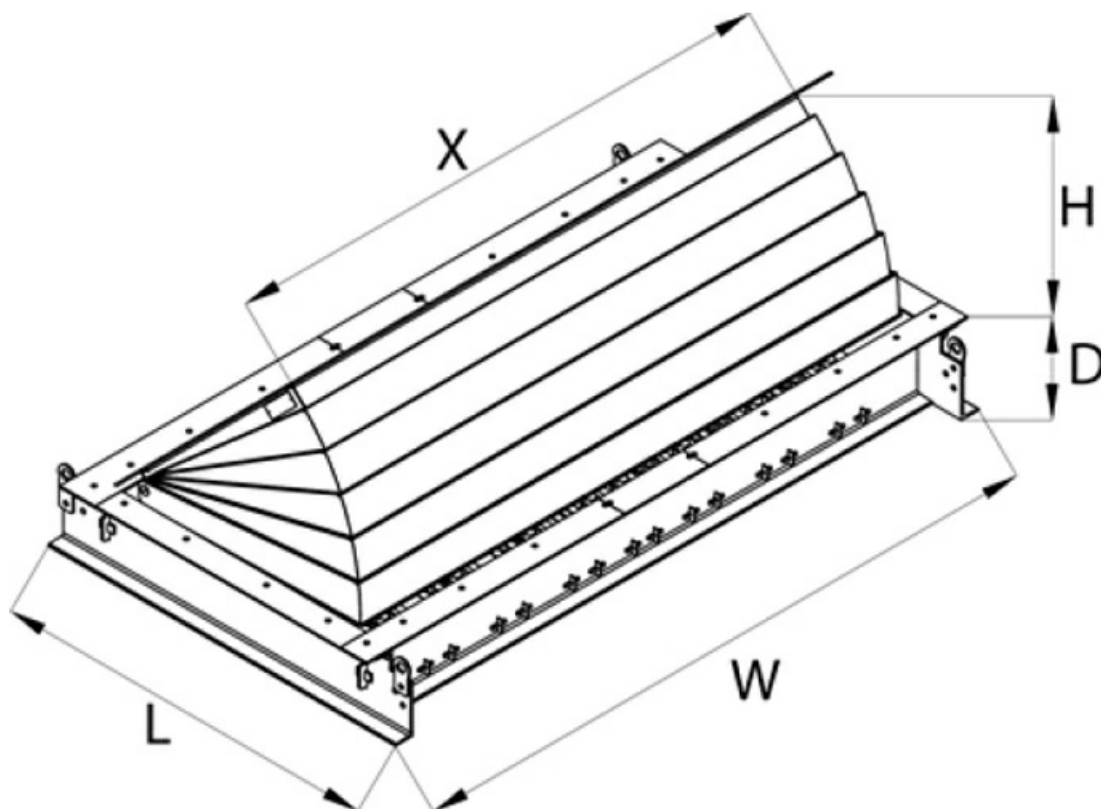

Отправьте запрос на коммерческое предложение и получите индивидуальные цены и сроки поставки

Тел: +7 499 681-75-28 | Email: [sale@came-russia.ru](mailto:sale@came-russia.ru) | <https://came-russia.ru>

**Запросите персональное коммерческое предложение - наши менеджеры ответят в течение 1 часа**

Тел: +7 499 681-75-28 | Email: [sale@came-russia.ru](mailto:sale@came-russia.ru) | <https://came-russia.ru>

Product Code	Blocker Unit Width (X)	Nr. of Pistons	Raising Height (H)
			90 cm
			Dimensions (LxWxD)
HRB 10P__SHLW	1000	1	2250 x 1550 x 400
HRB 15P__SHLW	1500	1	2250 x 2050 x 400
HRB 20P__SHLW	2000	1	2250 x 2550 x 400
HRB 25P__SHLW	2500	1	2250 x 3050 x 400
HRB 30P__SHLW	3000	1	2250 x 3550 x 400
HRB 35P__SHLW	3500	1	2250 x 4050 x 400
HRB 35P__SHLW	3500	2	2250 x 4050 x 400
HRB 40P__SHLW	4000	2	2250 x 4550 x 400
HRB 45P__SHLW	4500	2	2250 x 5050 x 400
HRB 50P__SHLW	5000	2	2250 x 5550 x 400
HRB 55P__SHLW	5500	2	2250 x 6050 x 400
HRB 60P__SHLW	6000	2	2250 x 6550 x 400
HRB 65P__SHLW	6500	2	2250 x 7050 x 400

Отправьте запрос на коммерческое предложение и получите индивидуальные цены и сроки поставки

Тел: +7 499 681-75-28 | Email: [sale@came-russia.ru](mailto:sale@came-russia.ru) | <https://came-russia.ru>