

Запросите персональное коммерческое предложение - наши менеджеры ответят в течение 1 часа

Тел: +7 499 681-75-28 | Email: sale@came-russia.ru | <https://came-russia.ru>

**Полные характеристики, описание и фото на
Блокиратор дорожный серии HRB для поверхностного
монтажа SHLW CAME HRB-10P90-SHLW
(HRB-10P90-SHLW)**



УЗНАТЬ ЦЕНУ ИЛИ КУПИТЬ

Отправьте запрос на коммерческое предложение и получите индивидуальные цены и сроки поставки

Тел: +7 499 681-75-28 | Email: sale@came-russia.ru | <https://came-russia.ru>

Запросите персональное коммерческое предложение - наши менеджеры ответят в течение 1 часа

Тел: +7 499 681-75-28 | Email: sale@came-russia.ru | <https://came-russia.ru>

Оглавление

Описание HRB-10P90-SHLW

Характеристики товара

Фото HRB-10P90-SHLW

Отправьте запрос на коммерческое предложение и получите индивидуальные цены и сроки поставки

Тел: +7 499 681-75-28 | Email: sale@came-russia.ru | <https://came-russia.ru>

Запросите персональное коммерческое предложение - наши менеджеры ответят в течение 1 часа

Тел: +7 499 681-75-28 | Email: sale@came-russia.ru | <https://came-russia.ru>

Описание Блокиратор дорожный серии HRB для поверхностного монтажа SHLW CAME HRB-10P90-SHLW

Блокиратор дорожный гидравлический серии HRB SHLW от CAME предназначен для обеспечения контроля доступа транспорта и защиты периметра на объектах с повышенными требованиями безопасности. Конструкция рассчитана на интенсивную эксплуатацию, а встроенный привод и наличие шкафа управления позволяют использовать систему как часть комплексного решения по организации проезда.

Модель HRB 900 SHALLOW относится к линейке HRB SHLW для поверхностного монтажа. Заграждающая часть окрашена порошковой краской (RAL9005 и RAL1003), благодаря чему сохраняется внешний вид при эксплуатации в условиях улицы. Устройство сертифицировано по стандартам безопасности для дорожных блокираторов, что подтверждает соответствие требованиям по сопротивлению наезду и уровню безопасности.

Функциональные возможности HRB-10P90-SHLW

Работа блокиратора выполняется за счет гидравлического привода. Управление осуществляется через комплект шкафа управления, а для работы в составе системы предусмотрены элементы, повышающие удобство и надежность эксплуатации.

- Гидравлический привод для подъема и опускания заграждающей части.
- Реализованы режимы времени опускания и подъема, указанные для конкретной модели.
- В комплекте предусмотрены шкаф управления, рукав высокого давления длиной 10 метров, датчик уровня масла, ручной аварийный насос и кнопочная станция (HPU-EBTN).
- Платформа оборудована зуммером и телескопической фронтальной панелью для отображения статусов работы.
- Предусмотрены индикаторы на боковой и фронтальной поверхностях (по умолчанию).
- Система рассчитана на подключение в составе решений с учетом совместимости с CAME Connect (указано: только управление).

Отправьте запрос на коммерческое предложение и получите индивидуальные цены и сроки поставки

Тел: +7 499 681-75-28 | Email: sale@came-russia.ru | <https://came-russia.ru>

Запросите персональное коммерческое предложение - наши менеджеры ответят в течение 1 часа

Тел: +7 499 681-75-28 | Email: sale@came-russia.ru | <https://came-russia.ru>

Технические особенности

Технические параметры модели HRB-10P90-SHLW позволяют использовать блокиратор на площадках, где требуется эффективная работа в режиме ограничения проезда транспорта.

- Время опускания: 3-5 с.
- Время подъема: 3-5 с (для подъема указана зависимость от установки HPU-NA-1P: 1 сек).
- Высота (мм): 400.
- Высота заграждающей части (мм): 900.
- Глубина (мм): 2200.
- Ширина (мм): 1450.
- Ширина заграждающей части (мм): 1000.
- Тип монтажа: встроенный, поверхностный формат серии HRB SHLW.
- Толщина металла (мм): 10.
- Интенсивность использования: ИНТЕНСИВНОЕ.
- Циклов/час: 350.
- Рабочее давление (бар): 70-150.
- Тип привода: гидравлический.
- Нагрузка на ось (т): 50.
- Сопротивление наезду автомобиля: 7500 кг / 80 км/ч.
- Сопротивление проникновению (кДж): 1879.
- Класс защиты исполнительного устройства (указано): 68.
- Класс защиты блока управления (указано): IP55 (IP67 при установке HPU-IP67).
- Напряжение электропитания трехфазного тока (В, 50 Гц): 380.
- Потребляемая мощность (Вт): 750.
- Макс. мощность (Вт): 1500 (при установке HPU-NA-1P).
- Датчик уровня масла: по умолчанию.
- Диапазон рабочих температур (°C): -5 / +55 (указано расширение при установке HPU-HTRO и HPU-HTRC: -30 / +70).
- Датчик/индикация: мигающий индикатор на боковой и фронтальной поверхностях (по умолчанию).
- Совместимость с CAME Coppact: только управление.
- Уровень безопасности: 1.
- Рычаг для ручного подъема: по умолчанию.
- Сертификат безопасности: K-12 (M50).

Отправьте запрос на коммерческое предложение и получите индивидуальные цены и сроки поставки

Тел: +7 499 681-75-28 | Email: sale@came-russia.ru | <https://came-russia.ru>

Запросите персональное коммерческое предложение - наши менеджеры ответят в течение 1 часа

Тел: +7 499 681-75-28 | Email: sale@came-russia.ru | <https://came-russia.ru>

Применение

Блокиратор дорожный CAME предназначен для организации контроля доступа транспорта и защиты территории на объектах, где важны устойчивость к наезду и выполнение требований по безопасности. Установка выполняется как встроенный вариант монтажа для серии HRB SHLW, а использование устройства предполагает эксплуатацию в уличных условиях в пределах указанных температурных диапазонов.

- Площадки с организованным проездом транспорта и необходимостью ограничения доступа.
- Объекты, где требуется безопасное срабатывание при попытке проезда на скорости до 80 км/ч (в соответствии с заявленными характеристиками).
- Сценарии интенсивной эксплуатации с цикличной работой устройства (указано: 350 циклов/час).

Отправьте запрос на коммерческое предложение и получите индивидуальные цены и сроки поставки

Тел: +7 499 681-75-28 | Email: sale@came-russia.ru | <https://came-russia.ru>

Запросите персональное коммерческое предложение - наши менеджеры ответят в течение 1 часа

Тел: +7 499 681-75-28 | Email: sale@came-russia.ru | <https://came-russia.ru>

Комплектация

- Шкаф управления.
- Рукав высокого давления 10 метров.
- Датчик уровня масла.
- Ручной аварийный насос.
- Кнопочная станция (НРУ-ЕВТН).
- Телескопическая фронтальная панель и зуммер на платформе.

Отправьте запрос на коммерческое предложение и получите индивидуальные цены и сроки поставки

Тел: +7 499 681-75-28 | Email: sale@came-russia.ru | <https://came-russia.ru>

Запросите персональное коммерческое предложение - наши менеджеры ответят в течение 1 часа

Тел: +7 499 681-75-28 | Email: sale@came-russia.ru | <https://came-russia.ru>

Логистические данные

- Единица измерения: шт.
- Кратность упаковки: 1.

Отправьте запрос на коммерческое предложение и получите индивидуальные цены и сроки поставки

Тел: +7 499 681-75-28 | Email: sale@came-russia.ru | <https://came-russia.ru>

Запросите персональное коммерческое предложение - наши менеджеры ответят в течение 1 часа

Тел: +7 499 681-75-28 | Email: sale@came-russia.ru | <https://came-russia.ru>

Характеристики Блокиратор дорожный серии HRB для поверхностного монтажа SHLW CAME HRB-10P90-SHLW

Рычаг для ручного подъёма	по умолчанию
Мигающий индикатор (на фронтальной поверхности)	по умолчанию
Мигающий индикатор (на боковой поверхности)	по умолчанию
Длина кабеля и рукава высокого давления в комплекте (м)	10
Отделка заграждающей части	порошковая окраска (RAL9005 и RAL1003)
Нагрузка на ось (т)	50
Рабочее давление (бар)	70-150
Время подъема (с)	3 - 5 (1 сек при установке HPU-NA-1P)
Время опускания (с)	3-5
Интенсивность использования (%)	ИНТЕНСИВНОЕ
Тип привода	гидравлический
Сопротивление проникновению (кДж)	1879
Класс защиты блока управления (IP)	IP55 (IP67 при установке HPU-IP67)
Класс защиты исполнительного устройства (IP)	68
Уровень безопасности	1

Отправьте запрос на коммерческое предложение и получите индивидуальные цены и сроки поставки

Тел: +7 499 681-75-28 | Email: sale@came-russia.ru | <https://came-russia.ru>

Запросите персональное коммерческое предложение - наши менеджеры ответят в течение 1 часа

Тел: +7 499 681-75-28 | Email: sale@came-russia.ru | <https://came-russia.ru>

Соппротивление наезду автомобиля	7500 кг \ 80 км/ч
Сертификат безопасности	K-12 (M50)
Макс. мощность (Вт)	1500 (при установке HPU-NA-1P)
Потребляемая мощность (Вт)	750
Артикул	HRB-10P90-SHLW
Тип монтажа	встроенный
Тип товара	Блокиратор дорожный гидравлический
Серия	HRB SHLW Anti-terror Heavy Duty K12
Глубина (мм)	2200
Ширина (мм)	1450
Высота (мм)	400
Высота заграждающей части (мм)	900
Ширина заграждающей части (мм)	1000
Толщина металла (мм)	10
Напряжение электропитания трехфазного тока (В, 50 Гц)	380
Диапазон рабочих температур (°C)	-5°C / +55°C (-30°C / +70°C при установке HPU-HTRO и HPU-HTRC)
Циклов/час	350
Класс совместимости с CAME Connect	только управление

Отправьте запрос на коммерческое предложение и получите индивидуальные цены и сроки поставки

Тел: +7 499 681-75-28 | Email: sale@came-russia.ru | <https://came-russia.ru>

Запросите персональное коммерческое предложение - наши менеджеры ответят в течение 1 часа

Тел: +7 499 681-75-28 | Email: sale@came-russia.ru | <https://came-russia.ru>

Датчик уровня масла

по умолчанию

Отправьте запрос на коммерческое предложение и получите индивидуальные цены и сроки поставки

Тел: +7 499 681-75-28 | Email: sale@came-russia.ru | <https://came-russia.ru>

Страница 10 из 13

Запросите персональное коммерческое предложение - наши менеджеры ответят в течение 1 часа

Тел: +7 499 681-75-28 | Email: sale@came-russia.ru | <https://came-russia.ru>

Фото Блокиратор дорожный серии HRB для поверхностного монтажа SHLW CAME HRB-10P90-SHLW



Отправьте запрос на коммерческое предложение и получите индивидуальные цены и сроки поставки

Тел: +7 499 681-75-28 | Email: sale@came-russia.ru | <https://came-russia.ru>

Запросите персональное коммерческое предложение - наши менеджеры ответят в течение 1 часа

Тел: +7 499 681-75-28 | Email: sale@came-russia.ru | <https://came-russia.ru>

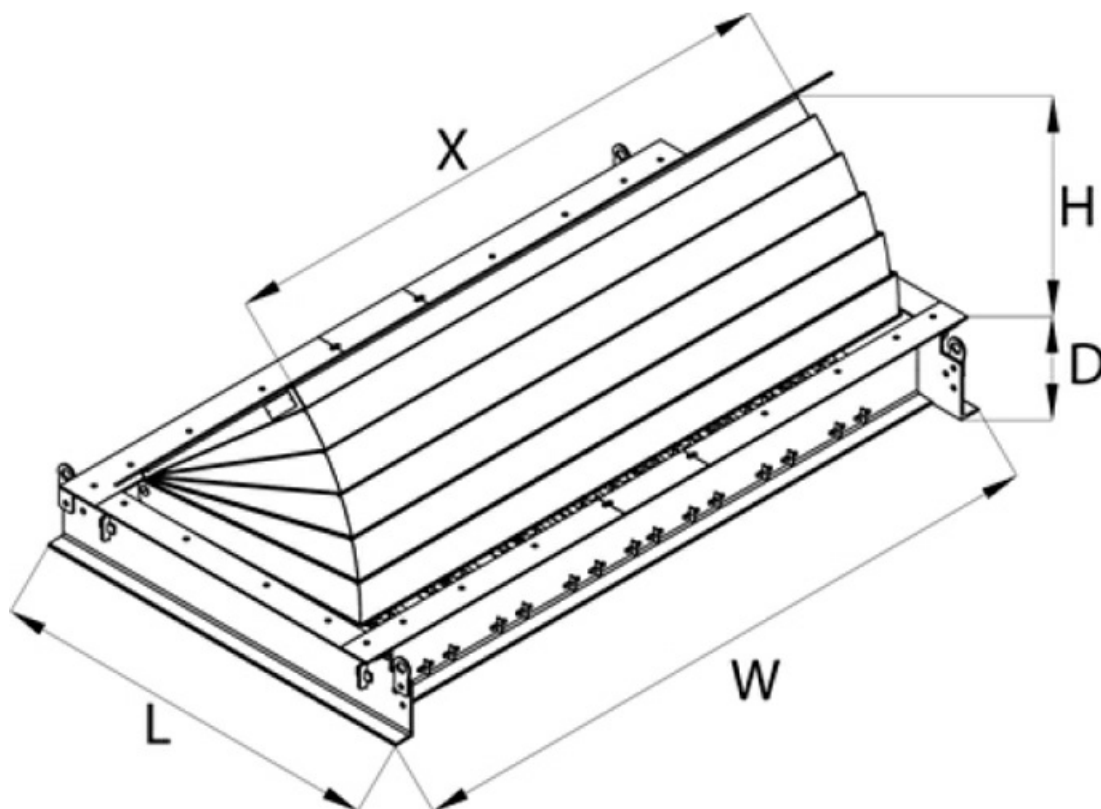

Отправьте запрос на коммерческое предложение и получите индивидуальные цены и сроки поставки

Тел: +7 499 681-75-28 | Email: sale@came-russia.ru | <https://came-russia.ru>

Запросите персональное коммерческое предложение - наши менеджеры ответят в течение 1 часа

Тел: +7 499 681-75-28 | Email: sale@came-russia.ru | <https://came-russia.ru>

Product Code	Blocker Unit Width (X)	Nr. of Pistons	Raising Height (H)
			90 cm
			Dimensions (LxWxD)
HRB 10P__SHLW	1000	1	2250 x 1550 x 400
HRB 15P__SHLW	1500	1	2250 x 2050 x 400
HRB 20P__SHLW	2000	1	2250 x 2550 x 400
HRB 25P__SHLW	2500	1	2250 x 3050 x 400
HRB 30P__SHLW	3000	1	2250 x 3550 x 400
HRB 35P__SHLW	3500	1	2250 x 4050 x 400
HRB 35P__SHLW	3500	2	2250 x 4050 x 400
HRB 40P__SHLW	4000	2	2250 x 4550 x 400
HRB 45P__SHLW	4500	2	2250 x 5050 x 400
HRB 50P__SHLW	5000	2	2250 x 5550 x 400
HRB 55P__SHLW	5500	2	2250 x 6050 x 400
HRB 60P__SHLW	6000	2	2250 x 6550 x 400
HRB 65P__SHLW	6500	2	2250 x 7050 x 400

Отправьте запрос на коммерческое предложение и получите индивидуальные цены и сроки поставки

Тел: +7 499 681-75-28 | Email: sale@came-russia.ru | <https://came-russia.ru>