

Запросите персональное коммерческое предложение - наши менеджеры ответят в течение 1 часа

Тел: +7 499 681-75-28 | Email: sale@came-russia.ru | <https://came-russia.ru>

**Полные характеристики, описание и фото на
Блокиратор дорожный серии RRB SHALLOW Reinforced
усиленный K8 для поверхностного монтажа CAME RRB-35P90-
2p-SHLW
(RRB-35P90-2p-SHLW)**



УЗНАТЬ ЦЕНУ ИЛИ КУПИТЬ

Отправьте запрос на коммерческое предложение и получите индивидуальные цены и сроки поставки

Тел: +7 499 681-75-28 | Email: sale@came-russia.ru | <https://came-russia.ru>

Запросите персональное коммерческое предложение - наши менеджеры ответят в течение 1 часа

Тел: +7 499 681-75-28 | Email: sale@came-russia.ru | <https://came-russia.ru>

Оглавление

Описание RRB-35P90-2p-SHLW

Характеристики товара

Фото RRB-35P90-2p-SHLW

Отправьте запрос на коммерческое предложение и получите индивидуальные цены и сроки поставки

Тел: +7 499 681-75-28 | Email: sale@came-russia.ru | <https://came-russia.ru>

Запросите персональное коммерческое предложение - наши менеджеры ответят в течение 1 часа

Тел: +7 499 681-75-28 | Email: sale@came-russia.ru | <https://came-russia.ru>

Описание Блокиратор дорожный серии RRB SHALLOW Reinforced усиленный K8 для поверхностного монтажа CAME RRB-35P90-2p-SHLW

Дорожный блокиратор CAME серии RRB SHALLOW Reinforced усиленный K8 предназначен для поверхностного монтажа и организации контроля проезда на автомобильных въездах. Модель рассчитана на работу в режиме интенсивной эксплуатации: конструкция учитывает высокие нагрузки и требования к безопасности дорожной инфраструктуры. Исполнительное устройство гидравлического типа рассчитано на сопротивление наезду автомобиля, а в базовой конфигурации предусмотрены элементы управления и элементы гидравлического привода для реализации циклов опускания и подъема.

Компоновка выполнена в виде платформы с ограждающей частью. Для удобства управления и эксплуатации в комплекте используется шкаф управления с рукавом высокого давления длиной 10 метров, ручной аварийный насос и кнопочная станция (HPU-EBTN). На платформе предусмотрены элементы оповещения, а фронтальная панель выполнена телескопической. Изделие разработано и изготовлено с учетом требований стандартов безопасности, включая IWA 14-1 (классы N2A, N2B, N3C), PAS68 (N2, N3) и ASTM F2656 M, C7 (K-8), что важно при выборе оборудования для защиты периметра.

Функциональные возможности RRB-35P90-2p-SHLW

- Гидравлический привод для выполнения циклов опускания и подъема ограждающей части.
- Время опускания 3-5 секунд для оперативной реакции на проезд.
- Время подъема 3-5 секунд; указана возможность достижения 1 секунды при установке HPU-NA-2P.
- Интенсивный режим использования.
- Шкаф управления в комплекте и управление с кнопочной станции (HPU-EBTN).
- Наличие ручного аварийного насоса для действий при нештатных ситуациях.
- Подключение и работа с CAME Connect: предусмотрена совместимость только по управлению.

Отправьте запрос на коммерческое предложение и получите индивидуальные цены и сроки поставки

Тел: +7 499 681-75-28 | Email: sale@came-russia.ru | <https://came-russia.ru>

Запросите персональное коммерческое предложение - наши менеджеры ответят в течение 1 часа

Тел: +7 499 681-75-28 | Email: sale@came-russia.ru | <https://came-russia.ru>

Технические особенности

- Тип привода: гидравлический.
- Тип монтажа: встроенный (поверхностный монтаж модели).
- Габариты: высота 390 мм, ширина 3955 мм, глубина 2000 мм; высота заграждающей части 900 мм, ширина заграждающей части 3500 мм.
- Толщина металла: 6+5 мм.
- Интенсивность использования: ИНТЕНСИВНОЕ.
- Циклов/час: 350.
- Класс защиты блока управления: IP55 (IP67 при установке HPU-IP67).
- Класс защиты исполнительного устройства: 68.
- Диапазон рабочих температур: -5 °C / +55 °C (в вариантах HPU-HTRO и HPU-HTRC указано -30 °C / +70 °C).
- Электропитание: напряжение электропитания трехфазного тока 380 В, 50 Гц.
- Потребляемая мощность: 4000 Вт.
- Макс. мощность: 5500 Вт (при установке HPU-NA-2P).
- Рабочее давление: 70-150 бар.
- Нагрузка на ось: 50 т.
- Сопротивление наезду автомобиля: 7500 кг \ 65 км/ч.
- Сопротивление проникновению: 1110 кДж.
- Длина кабеля и рукава высокого давления в комплекте: 10 м.
- Датчик уровня масла: при установке HPU-OLVLS.
- Отделка заграждающей части: порошковая окраска (RAL9005 и RAL1003).
- Рычаг для ручного подъема: по умолчанию.
- Уровень безопасности: 2.
- Сертификат безопасности: K-12 (M40).
- Сертификационные требования: IWA 14-1: N2A, N2B, N3C / 7200 / 64 km/h (40 mph); PAS68: N2, N3 / 7500 / 64 km/h (40 mph); ASTM F2656 M, C7 (K-8) / 6800, 7200 / 64 km/h (40 mph).

Отправьте запрос на коммерческое предложение и получите индивидуальные цены и сроки поставки

Тел: +7 499 681-75-28 | Email: sale@came-russia.ru | <https://came-russia.ru>

Запросите персональное коммерческое предложение - наши менеджеры ответят в течение 1 часа

Тел: +7 499 681-75-28 | Email: sale@came-russia.ru | <https://came-russia.ru>

Применение

- Для защиты въездов и периметра, где требуется организация контролируемого проезда и повышение безопасности автомобильного движения.
- Для объектов с интенсивной эксплуатацией, где необходима частая работа в циклах опускания/подъема.
- Для установок, требующих устойчивости к наезду и соответствия требованиям безопасности, указанным для класса K-8 (M40) и IWA/PAS/ASTM.

Отправьте запрос на коммерческое предложение и получите индивидуальные цены и сроки поставки

Тел: +7 499 681-75-28 | Email: sale@came-russia.ru | <https://came-russia.ru>

Запросите персональное коммерческое предложение - наши менеджеры ответят в течение 1 часа

Тел: +7 499 681-75-28 | Email: sale@came-russia.ru | <https://came-russia.ru>

Характеристики Блокиратор дорожный серии RRB SHALLOW Reinforced усиленный K8 для поверхностного монтажа CAME RRB-35P90-2p-SHLW

Рабочее давление	70-150 бар
Нагрузка на ось	50 т
Время опускания	3-5 с
Время подъема	3-5 с (1 сек при установке HPU-NA-2P)
Тип привода	гидравлический
Документы и стандарты	IWA 14-1: N2A, N2B, N3C / 7200 / 64 km/h (40 mph); PAS68: N2, N3 / 7500 / 64 km/h (40 mph); ASTM F2656 M, C7 (K-8) / 6800, 7200 / 64 km/h (40 mph)
Уровень безопасности	2
Сопrotивление наезду автомобиля	7500 кг \ 65 км/ч
Сертификат безопасности	K-12 (M40)
Класс защиты исполнительного устройства	68
Сопrotивление проникновению	1110 кДж
Класс защиты блока управления	IP55 (IP67 при установке HPU-IP67)
Отделка заграждающей части	порошковая окраска (RAL9005 и RAL1003)
Длина кабеля и рукава высокого давления в комплекте	10 м
Тип монтажа	встроенный

Отправьте запрос на коммерческое предложение и получите индивидуальные цены и сроки поставки

Тел: +7 499 681-75-28 | Email: sale@came-russia.ru | <https://came-russia.ru>

Запросите персональное коммерческое предложение - наши менеджеры ответят в течение 1 часа

Тел: +7 499 681-75-28 | Email: sale@came-russia.ru | <https://came-russia.ru>

Рычаг для ручного подъёма	по умолчанию
Макс. мощность	5500 Вт (при установке HPU-NA-2P)
Потребляемая мощность	4000 Вт
Артикул	RRB-35P90-2p-SHLW
Назначение	Блокиратор дорожный для контроля проезда
Серия	RRB SHALLOW Reinforced усиленная K8
Толщина металла	6+5 мм
Высота	390 мм
Ширина заграждающей части	3500 мм
Высота заграждающей части	900 мм
Ширина	3955 мм
Глубина	2000 мм
Напряжение электропитания трехфазного тока	380 В, 50 Гц
Комплектация (управление и гидравлика)	шкаф управления с рукавом высокого давления 10 метров, ручной аварийный насос, кнопочная станция (HPU-EBTN)
Интенсивность использования	ИНТЕНСИВНОЕ
Диапазон рабочих температур	-5 °C / +55 °C (-30 °C / +70 °C при установке HPU-HTRO и HPU-HTRC)
Циклов/час	350

Отправьте запрос на коммерческое предложение и получите индивидуальные цены и сроки поставки

Тел: +7 499 681-75-28 | Email: sale@came-russia.ru | <https://came-russia.ru>

Запросите персональное коммерческое предложение - наши менеджеры ответят в течение 1 часа

Тел: +7 499 681-75-28 | Email: sale@came-russia.ru | <https://came-russia.ru>

Совместимость с CAME Connect

только управление

Датчик уровня масла

при установке HPU-OLVLS

Отправьте запрос на коммерческое предложение и получите индивидуальные цены и сроки поставки

Тел: +7 499 681-75-28 | Email: sale@came-russia.ru | <https://came-russia.ru>

Страница 8 из 11

Запросите персональное коммерческое предложение - наши менеджеры ответят в течение 1 часа

Тел: +7 499 681-75-28 | Email: sale@came-russia.ru | <https://came-russia.ru>

Фото Блокиратор дорожный серии RRB SHALLOW Reinforced усиленный K8 для поверхностного монтажа CAME RRB-35P90-2p-SHLW



Отправьте запрос на коммерческое предложение и получите индивидуальные цены и сроки поставки

Тел: +7 499 681-75-28 | Email: sale@came-russia.ru | <https://came-russia.ru>

Запросите персональное коммерческое предложение - наши менеджеры ответят в течение 1 часа

Тел: +7 499 681-75-28 | Email: sale@came-russia.ru | <https://came-russia.ru>

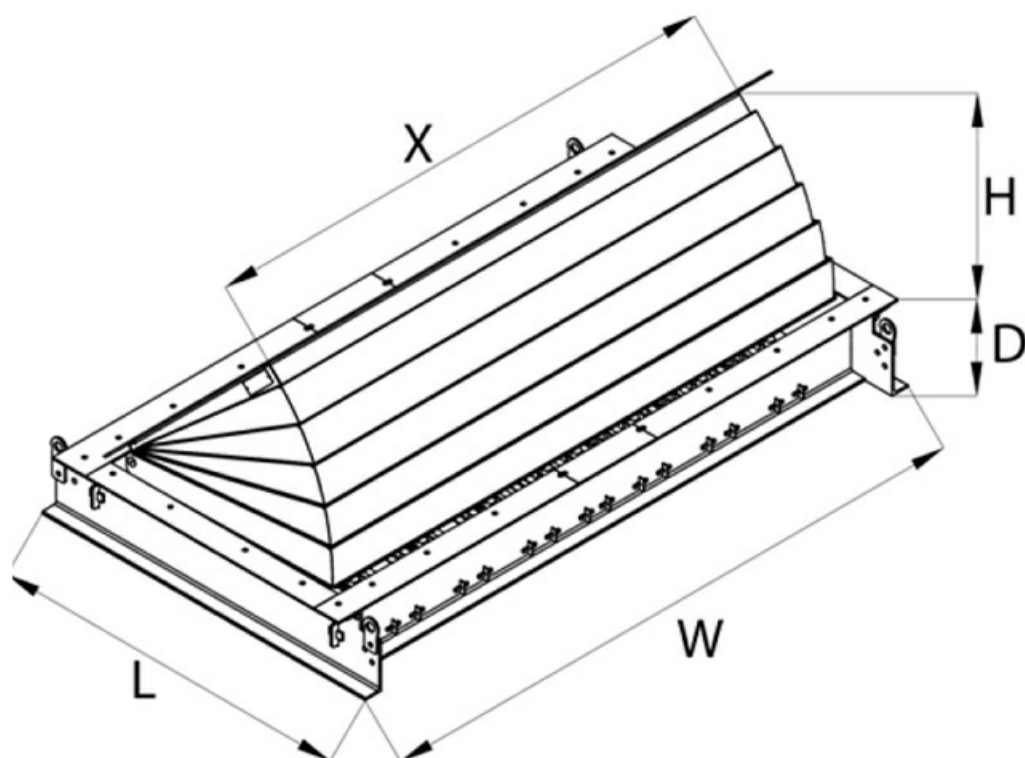

Отправьте запрос на коммерческое предложение и получите индивидуальные цены и сроки поставки

Тел: +7 499 681-75-28 | Email: sale@came-russia.ru | <https://came-russia.ru>

Запросите персональное коммерческое предложение - наши менеджеры ответят в течение 1 часа

Тел: +7 499 681-75-28 | Email: sale@came-russia.ru | <https://came-russia.ru>

Product Code	Blocker Unit Width (X)	Nr. of Pistons	Raising Height (H) 90 cm
			Dimensions (LxWxD)
RRB 10P__SRF	1000	1	2025 x 1455 x 390
RRB 15P__SRF	1500	1	2025 x 1955 x 390
RRB 20P__SRF	2000	1	2025 x 2455 x 390
RRB 25P__SRF	2500	1	2025 x 2955 x 390
RRB 30P__SRF	3000	1	2025 x 3455 x 390
RRB 35P__SRF	3500	1	2025 x 3955 x 390
RRB 35P__SRF	3500	2	2025 x 3955 x 390
RRB 40P__SRF	4000	2	2025 x 4445 x 390
RRB 45P__SRF	4500	2	2025 x 4955 x 390
RRB 50P__SRF	5000	2	2025 x 5455 x 390
RRB 55P__SRF	5500	2	2025 x 5955 x 390
RRB 60P__SRF	6000	2	2025 x 6455 x 390
RRB 65P__SRF	6500	2	2025 x 6955 x 390

Отправьте запрос на коммерческое предложение и получите индивидуальные цены и сроки поставки

Тел: +7 499 681-75-28 | Email: sale@came-russia.ru | <https://came-russia.ru>