

**Запросите персональное коммерческое предложение - наши менеджеры ответят в течение 1 часа**

Тел: +7 499 681-75-28 | Email: [sale@came-russia.ru](mailto:sale@came-russia.ru) | <https://came-russia.ru>

**Полные характеристики, описание и фото на  
Центральный модуль раздвижного турникета SLIDING GATE  
SG55S, ширина прохода 2 x 550 мм CAME 001SG55SC  
(001SG55SC)**



**УЗНАТЬ ЦЕНУ ИЛИ КУПИТЬ**

Отправьте запрос на коммерческое предложение и получите индивидуальные цены и сроки поставки

Тел: +7 499 681-75-28 | Email: [sale@came-russia.ru](mailto:sale@came-russia.ru) | <https://came-russia.ru>

**Запросите персональное коммерческое предложение - наши менеджеры ответят в течение 1 часа**

Тел: +7 499 681-75-28 | Email: [sale@came-russia.ru](mailto:sale@came-russia.ru) | <https://came-russia.ru>

## Оглавление

---

Описание 001SG55SC

---

Характеристики товара

---

Фото 001SG55SC

---

**Отправьте запрос на коммерческое предложение и получите индивидуальные цены и сроки поставки**

Тел: +7 499 681-75-28 | Email: [sale@came-russia.ru](mailto:sale@came-russia.ru) | <https://came-russia.ru>

**Запросите персональное коммерческое предложение - наши менеджеры ответят в течение 1 часа**

Тел: +7 499 681-75-28 | Email: [sale@came-russia.ru](mailto:sale@came-russia.ru) | <https://came-russia.ru>

## **Описание Центральный модуль раздвижного турникета SLIDING GATE SG55S, ширина прохода 2 x 550 мм CAME 001SG55SC**

Центральный модуль раздвижного турникета SLIDING GATE SG55S предназначен для организации контролируемого прохода и автоматизации движения створки. Устройство выполнено в корпусе из нержавеющей стали и рассчитано на интенсивную эксплуатацию. Модуль оснащен платой управления и светодиодными указателями прохода и направления, что упрощает восприятие статусов пользователями.

Используется сервопозиционный электропривод створки с определением препятствий. При отключении электропитания предусмотрена автоматическая разблокировка, чтобы сохранить возможность прохода в нестандартных ситуациях. Створка выполнена из закаленного стекла толщиной 10 мм.

### **Функциональные возможности 001SG55SC**

- Совместимость со СКУД работающих по "сухому контакту".
- Управление проходом в двух направлениях.
- Функция "Anti-passback".
- Система антипаники — автоматическая.
- Сигнализация при несанкционированном доступе.
- Возможность построения линейки с неограниченным количеством проходов.
- Интеграция любых считывателей.

**Отправьте запрос на коммерческое предложение и получите индивидуальные цены и сроки поставки**

Тел: +7 499 681-75-28 | Email: [sale@came-russia.ru](mailto:sale@came-russia.ru) | <https://came-russia.ru>

**Запросите персональное коммерческое предложение - наши менеджеры ответят в течение 1 часа**

Тел: +7 499 681-75-28 | Email: [sale@came-russia.ru](mailto:sale@came-russia.ru) | <https://came-russia.ru>

## Технические особенности

---

- Время открывания: 0.8 с.
- Интенсивность использования: ИНТЕНСИВНОЕ.
- Макс. количество проходов в минуту: 25 \*.
- Класс защиты (IP): 44.
- Напряжение электропитания (50 Гц): 230 В.
- Напряжение электропитания двигателя: 24 В.
- Потребляемая мощность: 78 Вт.
- Диапазон рабочих температур: -20 ÷ +68 °С.
- Тип механизма турникета: моторизованный.
- Макс. угол открывания створки: 90 °.
- Макс. ширина створки: 900 мм.
- Макс. масса створки: 15 кг.
- Макс. количество циклов в минуту: 12 (1 цикл каждые 5 секунд).
- Ширина прохода: 2 x 550 мм.
- Высота створки: 900 мм.

Отправьте запрос на коммерческое предложение и получите индивидуальные цены и сроки поставки

Тел: +7 499 681-75-28 | Email: [sale@came-russia.ru](mailto:sale@came-russia.ru) | <https://came-russia.ru>

**Запросите персональное коммерческое предложение - наши менеджеры ответят в течение 1 часа**

Тел: +7 499 681-75-28 | Email: [sale@came-russia.ru](mailto:sale@came-russia.ru) | <https://came-russia.ru>

## Применение

---

Центральный модуль раздвижного турникета SLIDING GATE SG55S подходит для объектов, где требуется организовать скоростной и управляемый проход через зону контроля доступа. Устройство применяется в составе решений для организации линейки проходов: модуль поддерживает интеграцию считывателей и совместим со СКУД по «сухому контакту». Наличие системы антипаники и защиты от препятствий делает использование турникета удобным и безопасным в условиях повседневной эксплуатации.

**Отправьте запрос на коммерческое предложение и получите индивидуальные цены и сроки поставки**

Тел: +7 499 681-75-28 | Email: [sale@came-russia.ru](mailto:sale@came-russia.ru) | <https://came-russia.ru>

Запросите персональное коммерческое предложение - наши менеджеры ответят в течение 1 часа

Тел: +7 499 681-75-28 | Email: [sale@came-russia.ru](mailto:sale@came-russia.ru) | <https://came-russia.ru>

## Характеристики Центральный модуль раздвижного турникета SLIDING GATE SG55S, ширина прохода 2 x 550 мм CAME 001SG55SC

Потребляемая мощность	78 Вт
SKU (артикул)	001SG55SC
Параметры привода створки	сервопозиционный электропривод створки с определением препятствий и автоматической разблокировкой при отключении электроэнергии
Макс. количество проходов в минуту	25 *
Возможность построения линейки проходов	с неограниченным количеством проходов
Anti-passback	поддерживается
Управление проходом	в двух направлениях
Система антипаники	автоматическая
Сигнализация при несанкционированном доступе	поддерживается
Класс защиты (IP)	44
Макс. количество циклов в минуту	12 (1 цикл каждые 5 секунд)
Время открывания	0.8 с
Кратность упаковки	1
Единица измерения	шт
Тип механизма турникета	моторизованный

Отправьте запрос на коммерческое предложение и получите индивидуальные цены и сроки поставки

Тел: +7 499 681-75-28 | Email: [sale@came-russia.ru](mailto:sale@came-russia.ru) | <https://came-russia.ru>

**Запросите персональное коммерческое предложение - наши менеджеры ответят в течение 1 часа**

Тел: +7 499 681-75-28 | Email: [sale@came-russia.ru](mailto:sale@came-russia.ru) | <https://came-russia.ru>

<b>Серия</b>	SLIDING GATE SG55
<b>Материал корпуса</b>	нержавеющая сталь
<b>Толщина створки</b>	10 мм
<b>Материал створки</b>	закаленное стекло
<b>Макс. масса створки</b>	15 кг
<b>Ширина прохода</b>	2 x 550 мм
<b>Высота створки</b>	900 мм
<b>Макс. угол открывания створки</b>	90 °
<b>Макс. ширина створки</b>	900 мм
<b>Напряжение электропитания (50 Гц)</b>	230 В
<b>Напряжение электропитания двигателя</b>	24 В
<b>Интенсивность использования</b>	ИНТЕНСИВНОЕ
<b>Диапазон рабочих температур</b>	-20 ÷ +68 °С
<b>Примечание по позиции</b>	Заказная позиция
<b>Интеграция считывателей</b>	возможна
<b>Совместимость со СКУД</b>	со СКУД по «сухому контакту»

Отправьте запрос на коммерческое предложение и получите индивидуальные цены и сроки поставки

Тел: +7 499 681-75-28 | Email: [sale@came-russia.ru](mailto:sale@came-russia.ru) | <https://came-russia.ru>

**Запросите персональное коммерческое предложение - наши менеджеры ответят в течение 1 часа**

Тел: +7 499 681-75-28 | Email: [sale@came-russia.ru](mailto:sale@came-russia.ru) | <https://came-russia.ru>

**Фото Центральный модуль раздвижного турникета SLIDING GATE SG55S, ширина прохода 2 x 550 мм CAME 001SG55SC**

---



Отправьте запрос на коммерческое предложение и получите индивидуальные цены и сроки поставки

Тел: +7 499 681-75-28 | Email: [sale@came-russia.ru](mailto:sale@came-russia.ru) | <https://came-russia.ru>

**Запросите персональное коммерческое предложение - наши менеджеры ответят в течение 1 часа**

Тел: +7 499 681-75-28 | Email: [sale@came-russia.ru](mailto:sale@came-russia.ru) | <https://came-russia.ru>

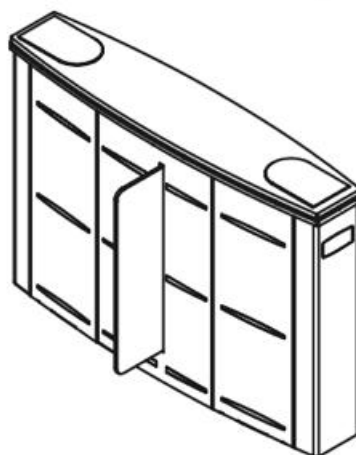
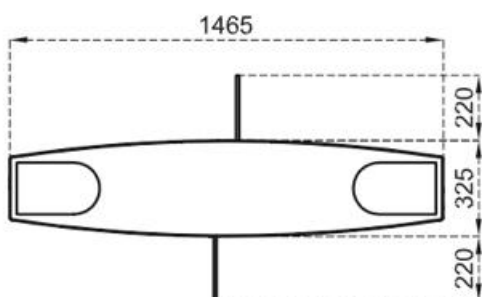
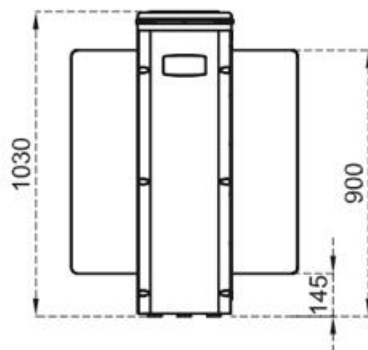
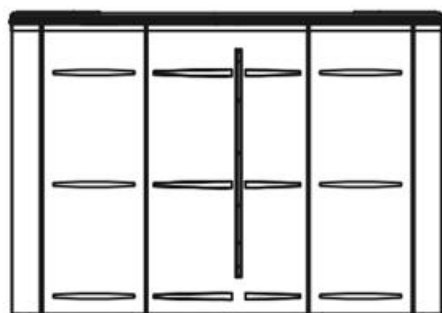

Отправьте запрос на коммерческое предложение и получите индивидуальные цены и сроки поставки

Тел: +7 499 681-75-28 | Email: [sale@came-russia.ru](mailto:sale@came-russia.ru) | <https://came-russia.ru>