

Запросите персональное коммерческое предложение - наши менеджеры ответят в течение 1 часа

Тел: +7 499 681-75-28 | Email: sale@came-russia.ru | <https://came-russia.ru>

**Полные характеристики, описание и фото на
Турникет с раздвижными створками двухпроходный SLIDING
GATE SG55S, ширина прохода 2 x 550 мм CAME 001SG55S-DBL
(001SG55S-DBL)**



УЗНАТЬ ЦЕНУ ИЛИ КУПИТЬ

Отправьте запрос на коммерческое предложение и получите индивидуальные цены и сроки поставки

Тел: +7 499 681-75-28 | Email: sale@came-russia.ru | <https://came-russia.ru>

Запросите персональное коммерческое предложение - наши менеджеры ответят в течение 1 часа

Тел: +7 499 681-75-28 | Email: sale@came-russia.ru | <https://came-russia.ru>

Оглавление

Описание 001SG55S-DBL

Характеристики товара

Фото 001SG55S-DBL

Отправьте запрос на коммерческое предложение и получите индивидуальные цены и сроки поставки

Тел: +7 499 681-75-28 | Email: sale@came-russia.ru | <https://came-russia.ru>

Запросите персональное коммерческое предложение - наши менеджеры ответят в течение 1 часа

Тел: +7 499 681-75-28 | Email: sale@came-russia.ru | <https://came-russia.ru>

Описание Турникет с раздвижными створками двухпроходный SLIDING GATE SG55S, ширина прохода 2 x 550 мм CAME 001SG55S-DBL

Турникет с раздвижными створками SLIDING GATE SG55S предназначен для организации контролируемого прохода на объектах с повышенными требованиями к скорости и пропускной способности. Модель выполнена в формате двухпроходного решения и рассчитана на ширину прохода 2 x 550 мм. Комплект состоит из двух боковых и одного центрального модулей, а управление реализовано через плату управления и светодиодные указатели прохода и направления.

Корпус устройства изготовлен из нержавеющей стали AISI 304. Раздвижные створки выполнены из 10 мм закаленного стекла. Привод серво-позиционный, электропривод створки обеспечивает автоматическое перемещение и определение препятствий. При отключении электроэнергии предусмотрена автоматическая разблокировка.

Функциональные возможности 001SG55S-DBL

- Совместимость со СКУД, работающих по "сухому контакту".
- Управление проходом в двух направлениях.
- Функция "Anti-passback".
- Система антипаники — автоматическая.
- Сигнализация при несанкционированном доступе.
- Возможность построения линейки с неограниченным количеством проходов.
- Интеграция любых считывателей.

Отправьте запрос на коммерческое предложение и получите индивидуальные цены и сроки поставки

Тел: +7 499 681-75-28 | Email: sale@came-russia.ru | <https://came-russia.ru>

Запросите персональное коммерческое предложение - наши менеджеры ответят в течение 1 часа

Тел: +7 499 681-75-28 | Email: sale@came-russia.ru | <https://came-russia.ru>

Технические особенности

- Время открывания: 0.8 с.
- Интенсивность использования: ИНТЕНСИВНОЕ.
- Макс. количество проходов в минуту: 25 (указано в таблице с пометкой "**").
- Класс защиты (IP): 44.
- Напряжение электропитания (50 Гц): 230 В.
- Напряжение электропитания двигателя: 24 В.
- Потребляемая мощность: 78 Вт.
- Диапазон рабочих температур: -20 ÷ +68 °С.
- Тип механизма турникета: моторизованный.
- Макс. угол открывания створки: 90 °С.
- Макс. ширина створки: 900 мм.
- Макс. масса створки: 15 кг.
- Макс. количество циклов в минуту: 12 (1 цикл каждые 5 секунд).
- Створка из 10 мм закаленного стекла.
- Встроенный блок питания.

Отправьте запрос на коммерческое предложение и получите индивидуальные цены и сроки поставки

Тел: +7 499 681-75-28 | Email: sale@came-russia.ru | <https://came-russia.ru>

Запросите персональное коммерческое предложение - наши менеджеры ответят в течение 1 часа

Тел: +7 499 681-75-28 | Email: sale@came-russia.ru | <https://came-russia.ru>

Применение

Турникет предназначен для организации скоростного прохода с контролем доступа. Подходит для объектов, где требуется управление проходом в двух направлениях и поддержка функций ограничения несанкционированного прохода. Устройство может использоваться как часть решения, которое масштабируется за счет добавления центральных модулей 001SG55SC для увеличения количества проходов.

Отправьте запрос на коммерческое предложение и получите индивидуальные цены и сроки поставки

Тел: +7 499 681-75-28 | Email: sale@came-russia.ru | <https://came-russia.ru>

Запросите персональное коммерческое предложение - наши менеджеры ответят в течение 1 часа

Тел: +7 499 681-75-28 | Email: sale@came-russia.ru | <https://came-russia.ru>

Характеристики Турникет с раздвижными створками двухпроходный SLIDING GATE SG55S, ширина прохода 2 x 550 мм CAME 001SG55S-DBL

Система антипаники	автоматическая
Функция управления в двух направлениях	да
Anti-passback	встроенная функция
Макс. угол открывания створки (°)	90
Макс. количество циклов в минуту	12 (1 цикл каждые 5 секунд)
Сигнализация при несанкционированном доступе	да
Класс защиты (IP)	44
Потребляемая мощность (Вт)	78
Напряжение электропитания двигателя (В)	24 В
Макс. ширина створки (мм)	900
Макс. масса створки (кг)	15
Время открывания (с)	0.8
Макс. количество проходов в минуту	25 *
Модель	001SG55S-DBL
Артикул	001SG55S-DBL

Отправьте запрос на коммерческое предложение и получите индивидуальные цены и сроки поставки

Тел: +7 499 681-75-28 | Email: sale@came-russia.ru | <https://came-russia.ru>

Запросите персональное коммерческое предложение - наши менеджеры ответят в течение 1 часа

Тел: +7 499 681-75-28 | Email: sale@came-russia.ru | <https://came-russia.ru>

Кратность упаковки	1
Единица измерения	шт
Тип механизма турникета	моторизованный
Материал корпуса	нержавеющая сталь AISI 304
Материал створки	закаленное стекло 10 мм
Высота створок	900 мм
Ширина прохода	2 x 550 мм
Напряжение электропитания (В, 50 Гц)	230 В
Питание	встроенный блок питания
Комплект поставки	две боковые и один центральный модуль
Диапазон рабочих температур (°C)	-20 ÷ +68
Интенсивность использования	ИНТЕНСИВНОЕ
Интеграция считывателей	интеграция любых считывателей
Совместимость со СКУД	работающих по "сухому контакту"

Отправьте запрос на коммерческое предложение и получите индивидуальные цены и сроки поставки

Тел: +7 499 681-75-28 | Email: sale@came-russia.ru | <https://came-russia.ru>

Запросите персональное коммерческое предложение - наши менеджеры ответят в течение 1 часа

Тел: +7 499 681-75-28 | Email: sale@came-russia.ru | <https://came-russia.ru>

Фото Турникет с раздвижными створками двухпроходный SLIDING GATE SG55S, ширина прохода 2 x 550 мм CAME 001SG55S-DBL



Отправьте запрос на коммерческое предложение и получите индивидуальные цены и сроки поставки

Тел: +7 499 681-75-28 | Email: sale@came-russia.ru | <https://came-russia.ru>

Запросите персональное коммерческое предложение - наши менеджеры ответят в течение 1 часа

Тел: +7 499 681-75-28 | Email: sale@came-russia.ru | <https://came-russia.ru>

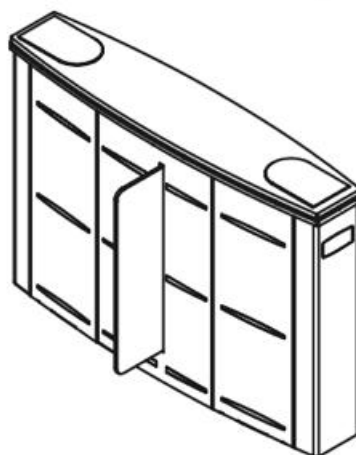
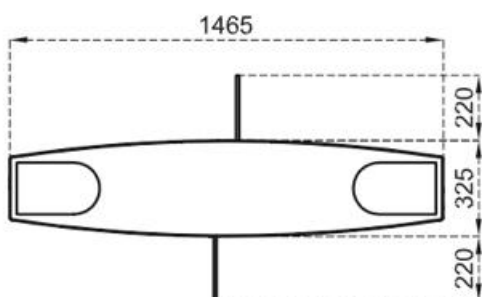
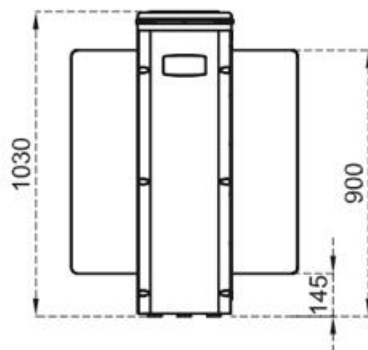
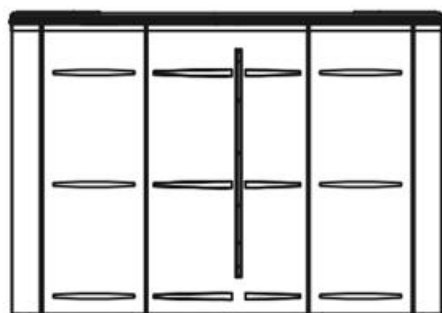

Отправьте запрос на коммерческое предложение и получите индивидуальные цены и сроки поставки

Тел: +7 499 681-75-28 | Email: sale@came-russia.ru | <https://came-russia.ru>