

**Запросите персональное коммерческое предложение - наши менеджеры ответят в течение 1 часа**

Тел: +7 499 681-75-28 | Email: [sale@came-russia.ru](mailto:sale@came-russia.ru) | <https://came-russia.ru>

**Полные характеристики, описание и фото на  
Турникет с раздвижными створками двухпроходный SLIDING  
GATE SG55M, ширина прохода 2 x 550 мм CAME 001SG55M-DBL  
(001SG55M-DBL)**



**УЗНАТЬ ЦЕНУ ИЛИ КУПИТЬ**

Отправьте запрос на коммерческое предложение и получите индивидуальные цены и сроки поставки

Тел: +7 499 681-75-28 | Email: [sale@came-russia.ru](mailto:sale@came-russia.ru) | <https://came-russia.ru>

**Запросите персональное коммерческое предложение - наши менеджеры ответят в течение 1 часа**

Тел: +7 499 681-75-28 | Email: [sale@came-russia.ru](mailto:sale@came-russia.ru) | <https://came-russia.ru>

## Оглавление

---

Описание 001SG55M-DBL

---

Характеристики товара

---

Фото 001SG55M-DBL

---

Отправьте запрос на коммерческое предложение и получите индивидуальные цены и сроки поставки

Тел: +7 499 681-75-28 | Email: [sale@came-russia.ru](mailto:sale@came-russia.ru) | <https://came-russia.ru>

**Запросите персональное коммерческое предложение - наши менеджеры ответят в течение 1 часа**

Тел: +7 499 681-75-28 | Email: [sale@came-russia.ru](mailto:sale@came-russia.ru) | <https://came-russia.ru>

## **Описание Турникет с раздвижными створками двухпроходный SLIDING GATE SG55M, ширина прохода 2 x 550 мм CAME 001SG55M-DBL**

Турникет с раздвижными створками SLIDING GATE SG55M предназначен для организации проходов и контроля направления движения на объектах с повышенной проходимостью. Модель выполнена как комплект из двух боковых и одного центрального модуля, имеет плату управления и светодиодные указатели прохода и направления. Конструкция рассчитана на эксплуатацию в широком диапазоне температур и обеспечивает работу в интенсивном режиме, что важно для проходных зон, где требуется стабильная автоматизация и управляемый поток людей.

Корпус выполнен из нержавеющей стали AISI 304. Створка выполнена из 10 мм закаленного стекла. Для автоматизации используется сервопозиционный электропривод створки с определением препятствий и функцией автоматической разблокировки при отключении электроэнергии. Ширина прохода составляет 2 x 550 мм, высота створок — 1200 мм.

Для расширения пропускной способности предусмотрена возможность увеличения количества проходов за счет добавления центральных модулей 001SG55MC, что позволяет формировать линейку нужной конфигурации.

### **Функциональные возможности 001SG55M-DBL**

- Совместимость со СКУД, работающих по «сухому контакту».
- Управление проходом в двух направлениях.
- Функция Anti-passback.
- Система антипаники — автоматическая.
- Сигнализация при несанкционированном доступе.
- Возможность построения линейки с неограниченным количеством проходов.
- Интеграция любых считывателей.

**Отправьте запрос на коммерческое предложение и получите индивидуальные цены и сроки поставки**

Тел: +7 499 681-75-28 | Email: [sale@came-russia.ru](mailto:sale@came-russia.ru) | <https://came-russia.ru>

**Запросите персональное коммерческое предложение - наши менеджеры ответят в течение 1 часа**

Тел: +7 499 681-75-28 | Email: [sale@came-russia.ru](mailto:sale@came-russia.ru) | <https://came-russia.ru>

## Технические особенности

---

- Время открытия: 1.2 с.
- Интенсивность использования: ИНТЕНСИВНОЕ.
- Максимальное количество проходов в минуту: 25 \*.
- Максимальный угол открывания створки: 90 °.
- Класс защиты (IP): 44.
- Напряжение электропитания (50 Гц): 230 В.
- Напряжение электропитания двигателя: 24 В.
- Потребляемая мощность: 78 Вт.
- Диапазон рабочих температур: -20 ÷ +68 °С.
- Тип механизма турникета: моторизованный.
- Максимальная ширина створки: 900 мм.
- Максимальная масса створки: 15 кг.
- Макс. количество циклов в минуту: 12 (1 цикл каждые 5 секунд).
- Встроенный блок питания.

**Отправьте запрос на коммерческое предложение и получите индивидуальные цены и сроки поставки**

Тел: +7 499 681-75-28 | Email: [sale@came-russia.ru](mailto:sale@came-russia.ru) | <https://came-russia.ru>

**Запросите персональное коммерческое предложение - наши менеджеры ответят в течение 1 часа**

Тел: +7 499 681-75-28 | Email: [sale@came-russia.ru](mailto:sale@came-russia.ru) | <https://came-russia.ru>

## Применение

---

Турникет SLIDING GATE SG55M применяется в составе систем контроля и управления доступом, когда требуется двухсторонняя организация прохода и автоматизация управления. Модель подходит для объектов, где необходима работа в интенсивном режиме и важны функции анти-пассбэк, сигнализация при несанкционированном доступе и автоматическая антипаника. Подключение организуют через контроллеры и считыватели СКУД, совместимые со «сухим контактом», а сам турникет используют как элемент проходной линии с возможностью расширения за счет добавления центральных модулей.

**Отправьте запрос на коммерческое предложение и получите индивидуальные цены и сроки поставки**

Тел: +7 499 681-75-28 | Email: [sale@came-russia.ru](mailto:sale@came-russia.ru) | <https://came-russia.ru>

**Запросите персональное коммерческое предложение - наши менеджеры ответят в течение 1 часа**

Тел: +7 499 681-75-28 | Email: [sale@came-russia.ru](mailto:sale@came-russia.ru) | <https://came-russia.ru>

## **Характеристики Турникет с раздвижными створками двухпроходный SLIDING GATE SG55M, ширина прохода 2 x 550 мм CAME 001SG55M-DBL**

|  |   |
|--|---|
| Потребляемая мощность                        | 78 Вт   |
| Управление направлением                      | светодиодные указатели прохода и направления  |
| Расширение линейки                           | неограниченное увеличение количества проходов добавлением центральных модулей 001SG55MC |
| Anti-passback                                | есть  |
| Управление проходом                          | в двух направлениях   |
| Система антипаники                           | автоматическая  |
| Сигнализация при несанкционированном доступе | есть  |
| Класс защиты (IP)                            | 44  |
| Время открытия                               | 1.2 с   |
| Макс. количество проходов в минуту           | 25 *  |
| Макс. количество циклов в минуту             | 12 (1 цикл каждые 5 секунд)   |
| Артикул                                      | 001SG55M-DBL  |
| Бренд  | CAME  |
| Тип устройства                               | Турникет с раздвижными створками  |
| Серия  | SLIDING GATE SG55   |

Отправьте запрос на коммерческое предложение и получите индивидуальные цены и сроки поставки

Тел: +7 499 681-75-28 | Email: [sale@came-russia.ru](mailto:sale@came-russia.ru) | <https://came-russia.ru>

## Запросите персональное коммерческое предложение - наши менеджеры ответят в течение 1 часа

Тел: +7 499 681-75-28 | Email: [sale@came-russia.ru](mailto:sale@came-russia.ru) | <https://came-russia.ru>

|                                     |   |
|-------------------------------------|---|
| Конфигурация                        | Комплект раздвижного турникета: два боковых и один центральный модуль |
| Тип механизма турникета             | моторизованный  |
| Материал корпуса                    | нержавеющая сталь AISI 304  |
| Материал створки                    | закаленное стекло 10 мм   |
| Макс. угол открывания створки       | 90 °  |
| Ширина прохода                      | 2 x 550 мм  |
| Высота створок                      | 1200 мм   |
| Макс. масса створки                 | 15 кг   |
| Макс. ширина створки                | 900 мм  |
| Напряжение электропитания           | 230 В, 50 Гц  |
| Напряжение электропитания двигателя | 24 В  |
| Встроенный блок питания             | есть  |
| Интенсивность использования         | ИНТЕНСИВНОЕ   |
| Диапазон рабочих температур         | -20 ÷ +68 °C  |
| Интеграция считывателей             | интеграция любых считывателей   |
| Совместимость со СКУД               | работа по «сухому контакту»   |

Отправьте запрос на коммерческое предложение и получите индивидуальные цены и сроки поставки

Тел: +7 499 681-75-28 | Email: [sale@came-russia.ru](mailto:sale@came-russia.ru) | <https://came-russia.ru>

**Запросите персональное коммерческое предложение - наши менеджеры ответят в течение 1 часа**

Тел: +7 499 681-75-28 | Email: [sale@came-russia.ru](mailto:sale@came-russia.ru) | <https://came-russia.ru>

**Фото Турникет с раздвижными створками двухпроходный SLIDING GATE SG55M, ширина прохода 2 x 550 мм CAME 001SG55M-DBL**

---



Отправьте запрос на коммерческое предложение и получите индивидуальные цены и сроки поставки

Тел: +7 499 681-75-28 | Email: [sale@came-russia.ru](mailto:sale@came-russia.ru) | <https://came-russia.ru>

**Запросите персональное коммерческое предложение - наши менеджеры ответят в течение 1 часа**

Тел: +7 499 681-75-28 | Email: [sale@came-russia.ru](mailto:sale@came-russia.ru) | <https://came-russia.ru>

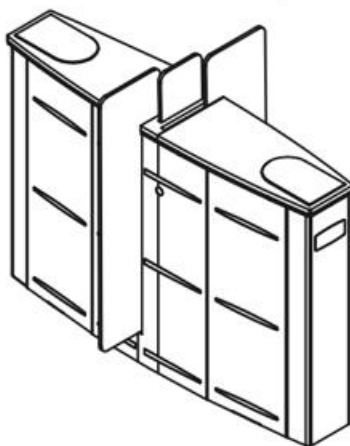
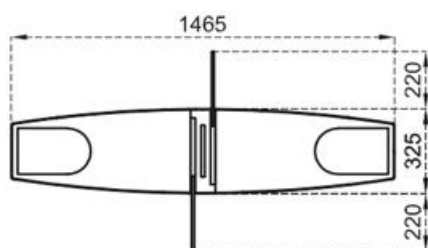
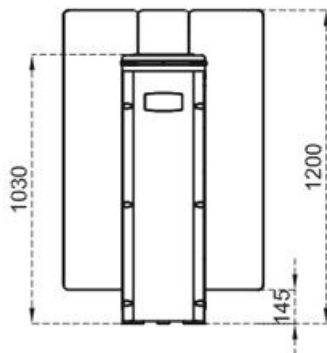
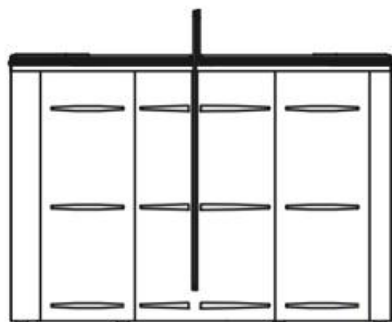

Отправьте запрос на коммерческое предложение и получите индивидуальные цены и сроки поставки

Тел: +7 499 681-75-28 | Email: [sale@came-russia.ru](mailto:sale@came-russia.ru) | <https://came-russia.ru>